

Manual do Proprietário



Split Cassette



Obrigado por escolher **Carrier!**

Você pode ter certeza de que fez a melhor escolha ao escolher **Carrier**. O esforço presente nas mais diversas obras de climatização ao redor do mundo e no Brasil, entre aeroportos, museus, estádios, instituições de ensino, edifícios residenciais e comerciais, além de diversas outras aplicações, está na tecnologia utilizada neste produto.

Um dos benefícios mais agradáveis que o aguardam no momento de operar o seu condicionador de ar é que, além de manter uma temperatura agradável no espaço condicionado, o ar é filtrado e desumidificado, melhorando desta forma a qualidade do ar que respiramos.

Este manual foi desenvolvido para que você se familiarize com todas as características tecnológicas e os benefícios que a unidade lhe proporcionará.

Adicionalmente, este manual contém informações vitais sobre o seu novo condicionador de ar, a respeito da sua manutenção, execução de serviços e, acima de tudo, como aproveitá-lo de maneira econômica.

Reserve alguns minutos para repassar atentamente o conteúdo deste manual e descubra você mesmo(a) como aproveitar o melhor do seu novo condicionador de ar **Carrier**, em termos de conforto e economia de operação.

Para casos de garantia ou se ainda tiver alguma dúvida, ligue para nossos telefones de contato:

Telefones para Contato:

4003.6707 - Capitais e Regiões Metropolitanas

0800.887.6707 - Demais Cidades

GÁS REFRIGERANTE PURON™ HFC-410A

O HFC-410A é um gás com menor impacto ambiental, e não agride a camada de ozônio. Também conhecido apenas como R-410A, este gás é uma inovadora opção para uso em condicionador de ar doméstico e refrigeração comercial. É um gás seguro, não inflamável, não tóxico, e sua utilização é incentivada por protocolos internacionais para a proteção da camada de ozônio.

O R-410A é uma mistura de 2 gases refrigerantes liquefeitos do tipo HFC (Hidrofluorcarbono). E apresenta pressão aproximadamente 1,6 vezes mais elevada do que a do refrigerante tradicional R-22. Em relação ao R-22, o R-410A tem melhor rendimento energético, ou seja, aquece e resfria de modo mais eficiente. E necessita uma menor quantidade de gás para o ideal funcionamento do condicionador de ar. Além disso, sistemas que utilizam o R-410A são mais silenciosos e operam com menos vibração.

Ao utilizar um sistema com R-410A, você está fazendo a sua parte em relação ao meio ambiente.



CONTEÚDO

PRECAUÇÕES	5
Considerações de Segurança	5
DESCRIÇÃO DOS COMPONENTES	8
Visor da Unidade Interna (evaporadora)	9
Temperatura de Utilização	9
CONTROLE REMOTO	10
Funcionamento do Controle Remoto	10
Descrição e Função dos Indicadores do Display do Controle Remoto	12
Como Colocar/Substituir as Pilhas	13
Posicionamento e Cuidados com o Controle Remoto	14
Utilização do Controle Remoto	15
Ligar / Desligar	15
Funcionamento no modo AUTOMÁTICO (AUTO)	15
Funcionamento no modo REFRIGERAÇÃO (COOL), AQUECIMENTO (HEAT) ou no modo VENTILAÇÃO (FAN)	16
Funcionamento no modo DESUMIDIFICAÇÃO (DRY)	17
Funcionamento do temporizador (TIMER)	18
Funcionamento da função DORMIR	21
Ajuste das Direções do Fluxo de Ar	22
INFORMAÇÕES SOBRE O FUNCIONAMENTO	23
CONSELHOS PRÁTICOS	24
CUIDADOS E MANUTENÇÃO	25
Tempo de Proteção	25
Tempo Mínimo de Operação	25
Filtros de Ar	25
Limpeza dos Filtros de Ar	26
Limpeza da Grelha	27
Limpeza da Unidade Interna	28
Limpeza da Unidade Externa	28
AUTODIAGNÓSTICO	29
LOCALIZAÇÃO DE AVARIAS	30
CERTIFICADO DE GARANTIA	31

PRECAUÇÕES

Considerações de segurança

A instalação, o serviço e a manutenção em equipamentos condicionadores de ar podem apresentar perigo devido à pressão que o gás refrigerante exerce no seu interior, e em seus componentes elétricos. Somente o pessoal especializado e qualificado deverá instalar, reparar ou executar serviços em equipamentos condicionadores de ar. Pessoas não especializadas somente poderão efetuar trabalhos de manutenção básica como: limpeza de serpentinas e limpeza e/ou substituição de filtros.

Todos os outros trabalhos de manutenção deverão ser feitos somente por pessoal especializado. Para isso, o instalador deverá seguir as normas de segurança aplicáveis, usando óculos de segurança, roupas e luvas adequadas para este propósito; usando proteção adequada para efetuar trabalhos de solda e mantendo sempre um extintor de incêndio ao seu alcance.

Para sua segurança, repasse detidamente estas instruções e respeite todas as indicações etiquetadas **ADVERTÊNCIA** ou **PRECAUÇÃO** contidas neste manual ou coladas no corpo da unidade.

Consulte as normas locais aplicáveis a respeito de instalações elétricas para requerimentos especiais.

Reconheça as informações sobre segurança:

O símbolo “  ” indica um alerta sobre segurança. Quando você enxergar este símbolo é porque existe uma possibilidade potencial de dano material ou pessoais. Entenda o significado das palavras **PERIGO**, **ADVERTÊNCIA** E **PRECAUÇÃO**. Estas palavras são usadas em combinação com o símbolo de alerta.

PERIGO sinaliza situações de alto risco para pessoas e inclusive morte. **ADVERTÊNCIA** sinaliza situações que podem resultar em danos pessoais e inclusive morte. **PRECAUÇÃO** sinaliza práticas inseguras, as quais podem resultar em danos menores a pessoas ou a suas propriedades materiais.

PRECAUÇÃO

Consulte o Manual de Instalação, Operação e Manutenção para assegurar-se quanto aos demais riscos referentes aos procedimentos de como instalar, como operar e como executar serviços de manutenção das unidades.

ADVERTÊNCIA

Não tente interconectar unidades de diferentes fabricantes sem antes consultar um credenciado **Carrier** ou um engenheiro especializado em equipamentos condicionadores de ar.

A incompatibilidade entre as unidades interna e externa e os seus dispositivos de controle pode causar sérios problemas a ambas e incorrer em invalidação da cobertura da garantia do fabricante.

A **Carrier** se exime de toda a responsabilidade e cancelará a garantia do produto se houver uso inadequado do equipamento, se as instruções de instalação não forem seguidas como indicadas ou ainda se ocorrerem erros ou modificações nas ligações elétricas e/ou das tubulações de interligação de gás refrigerante.

Em caso de dúvida consulte um credenciado **Carrier** de sua preferência para maiores detalhes.

Antes de instalar, modificar ou efetuar manutenção (serviços) no sistema, certifique-se de que o fornecimento de energia elétrica à unidade está interrompido. Verifique também se não há mais de um disjuntor (interruptor de energia). Certifique e coloque etiqueta em cada disjuntor existente de maneira visível e apropriada.

Os choques elétricos podem ocasionar danos pessoais e inclusive a morte.

Esta unidade só funcionará corretamente se for instalada e testada por pessoal qualificado e treinado para isso.

PRECAUÇÃO



CONEXÃO DA UNIDADE A REDE ELÉTRICA (ALIMENTAÇÃO DE ENERGIA)

As unidades devem ser conectadas a rede elétrica (alimentação) através de disjuntor, cabos de interligação e cabo terra conforme especificado na norma NBR-5410 da ABNT "Instalações Elétricas de Baixa Tensão".

O disjuntor deve ser exclusivo e instalado em um local de fácil acesso (preferencialmente próximo a unidade interna), também deverá estar devidamente identificado, desta maneira o desligamento da unidade em caso de manutenção ou mesmo numa situação de emergência será feito de forma rápida e segura.

Caso a instalação seja realizada através de uma tomada, a mesma deverá estar de acordo com a norma NBR 14136 da ABNT, para utilização com plugues de três pinos.

ADVERTÊNCIA



Utilize a voltagem indicada na etiqueta de dados da unidade. Usar uma voltagem diferente da especificada pode causar sérios danos a unidade.

Utilize somente um disjuntor de capacidade adequada - veja o manual de Instalação, Operação e Manutenção para a correta especificação deste.

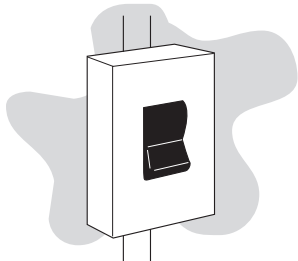

ADVERTÊNCIA



PARA DESCONECTAR A UNIDADE DA REDE ELÉTRICA (ALIMENTAÇÃO DE ENERGIA)

Evite desligar a unidade utilizando o disjuntor (interruptor principal de energia). Use sempre o controle remoto quando quiser desligá-la.

Unidades com cabo de alimentação:

Não puxe o cabo alimentação para desligar a unidade, principalmente se esta estiver em operação. Este procedimento, além de danificar o cabo, pode resultar em choque elétrico, produzir uma faísca e até mesmo iniciar um incêndio.

Verifique periodicamente o cabo de alimentação, se este não estiver firmemente conectado ou apresentar algum dano, poderá haver fuga de energia ou até mesmo risco de choque elétrico.

O cabo de alimentação **NUNCA** deve ser cortado para aumentar/diminuir o comprimento deste.

Se o cabo estiver danificado, a substituição deverá ser executada por um credenciado Carrier.

Mantenha as unidades fora do alcance de fontes de calor e de combustíveis e também de gases em geral. As altas temperaturas e os fluidos dos combustíveis, além do risco de explosão, podem produzir danos físicos na unidade.

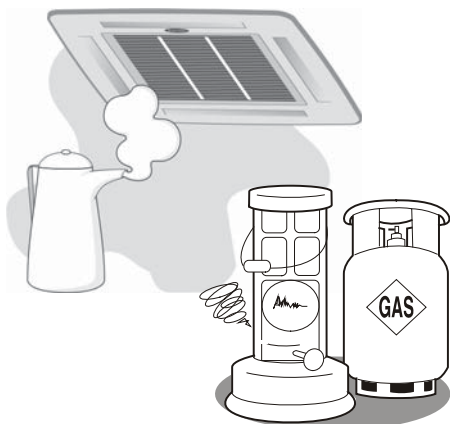

Não use aerossóis inflamáveis perto da unidade. A unidade pode ser danificada se entrar em contato com gasolina, solvente, benzina, inseticida e outras substâncias químicas.



Para evitar um choque elétrico, nunca borrife água nas unidades e nunca manuseie o equipamento com as mãos molhadas.



Não obstrua a descarga de ar em nenhuma das unidades, interna e externa. Esta ação bloqueará o fluxo de ar, diminuindo a capacidade de resfriamento e um mau funcionamento da unidade.

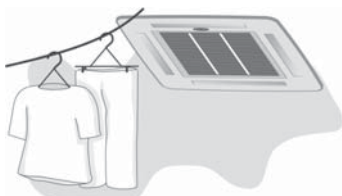

Durante o verão ou quando a unidade estiver exposta a incidência solar direta, evite o quanto for possível que os raios solares entrem na área condicionada, utilizando para isto cortinas ou persianas nas janelas.

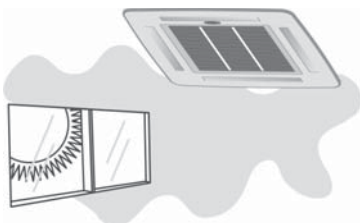

Não introduza suas mãos ou dedos, nem coloque objetos dentro da grelha de descarga de ar na unidade externa, pois o ventilador gira em velocidades muito altas e pode causar sérios danos pessoais.

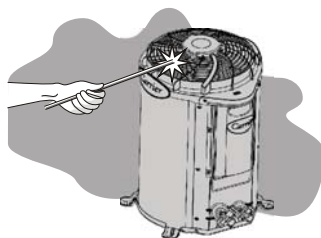

ADVERTÊNCIA

O equipamento não se destina à utilização por crianças ou pessoas com capacidades físicas, sensoriais ou mentais reduzidas.

A utilização também não é recomendada para pessoas sem experiência e/ou conhecimento sobre o equipamento, a menos que tenham recebido as devidas instruções ou estejam sob a supervisão de alguém responsável.

A Carrier recomenda que crianças utilizem o equipamento sempre sob a supervisão de alguém responsável.

DESCARTE SUSTENTÁVEL

Os componentes desse produto e sua embalagem são recicláveis.

Não descarte no lixo comum.

Para o descarte seguro e sustentável, de seu antigo ar-condicionado, entre em contato com a nossa central de atendimento ao cliente, pelo telefone 4003-6707 (capitais) ou 0800-878-6707 (demais localidades), ou pelo site www.carrierdobrasil.com.br, para obter informações dos postos de descarte mais próximos de sua localidade.

DESCRIÇÃO DOS COMPONENTES

Unidade Interna (evaporadora)

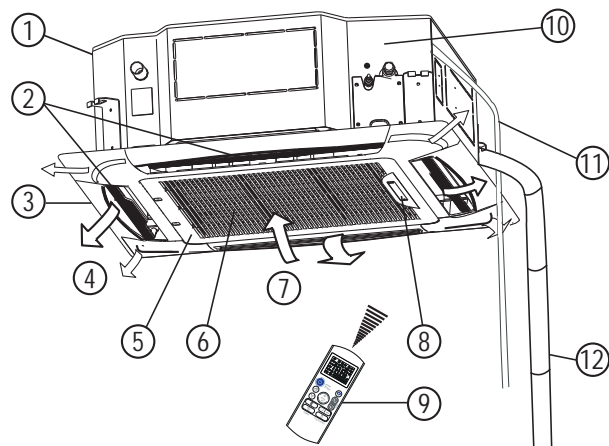

Identificação dos itens

1. Corpo da evaporadora
2. Defletores de ar
3. Kit Grelha
4. Saídas de ar da evaporadora
5. Pannel do filtro de ar
6. Filtro de ar (posicionado internamente)
7. Entrada de ar da evaporadora
8. Pannel de controle com LEDs e display (somente alguns modelos)
9. Controle remoto
10. Bomba de drenagem (posicionada internamente)
11. Mangueira de dreno
12. Tubulação de interligação sucção/expansão
13. Conexões de interligação
14. Entradas de ar
15. Saída de ar

Unidade Externa (condensadora)

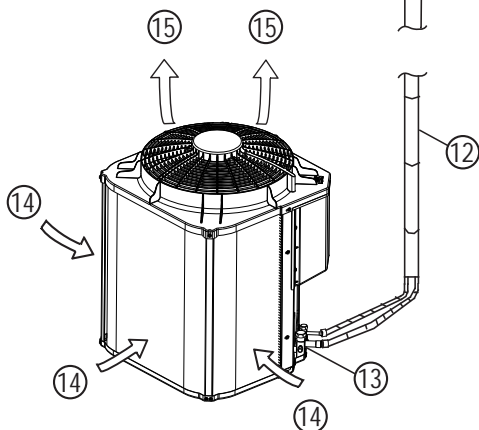

NOTAS

- Todas as figuras presentes neste manual têm valor somente a título explicativo e as partes ilustradas poderão ser diferentes daquelas das unidades de ar-condicionado adquirido.
- O modelo real de qualquer maneira é aquele que deve ser considerado válido.

Visor da Unidade Interna (evaporadora)

O painel da unidade interna possui as seguintes indicações:

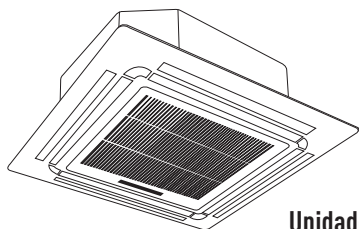

Unidades 40KW_24 até 40KW_48

Unidades 40KW_18

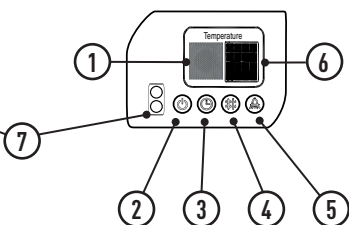
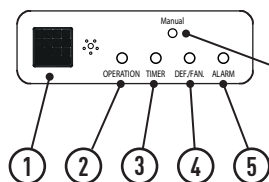

Unidades 40KW_60

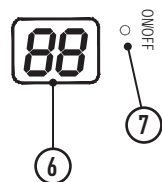

1. **Receptor de Sinais:** Sensor do controle remoto
2. **LED (ícone) indicador de OPERAÇÃO**
3. **LED (ícone) indicador do TIMER**
4. **LED (ícone) indicador de VENTILAÇÃO (modelos FR) e PRE-DEF (modelos Q/F)**
5. **LED (ícone) indicador do ALARME**
6. **Display digital**
7. **Botão de funcionamento temporário:**

Esta função é utilizada para operar a unidade temporariamente em caso de perda do controle remoto ou quando as pilhas estiverem gastas.

Os modos AUTO e REFRIGERAÇÃO podem ser selecionados, através deste botão, no painel de controle localizado na grelha da unidade interna.

Ao pressionar o botão, o aparelho irá operar na seguinte ordem: AUTO, REFRIGERAÇÃO, OFF e novamente para o modo AUTO.

AUTO:

O LED indicador de OPERAÇÃO ficará aceso e a unidade irá operar no modo AUTO e a operação do controle remoto fica disponível para ser utilizada.

REFRIGERAÇÃO:

O LED indicador de OPERAÇÃO irá piscar, a unidade iniciará a operar no modo AUTO e logo após a refrigerar com uma velocidade de ventilador ALTA (por 30 minutos). A operação do controle remoto não fica disponível.

OFF:

O LED indicador de OPERAÇÃO ficará desligado. A unidade será desligada e a operação do controle remoto fica disponível para ser utilizada.

Temperatura de Utilização

Temperatura / Modo	Refrigeração	Aquecimento	Desumidificação
Temperatura ambiente	18°C ~ 32°C	0°C ~ 27°C	17°C ~ 32°C
Temperatura externa	10°C ~ 43°C	-10°C ~ 24°C	12°C ~ 46°C

CONTROLE REMOTO

FUNCIONAMENTO DO CONTROLE REMOTO

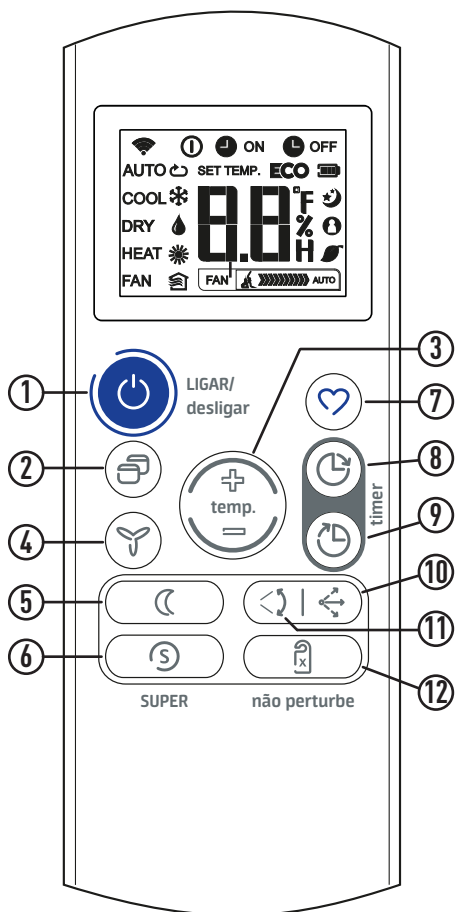

1 - Tecla ligar/desligar

Pressione a tecla para ligar a unidade e pressione-a novamente para desligar a unidade.

2 - Tecla para seleção do modo de funcionamento

Pressione esta tecla para selecionar um dos modo de funcionamento em sequência, ou seja, AUTOMÁTICO (AUTO), REFRIGERAÇÃO (COOL), DESUMIDIFICAÇÃO (DRY), AQUECIMENTO (HEAT - disponível somente para as versões quente/frio), VENTILAÇÃO (FAN) e retorno ao modo AUTO.

3 - Teclas de ajuste de temperatura

+: Pressione esta tecla para aumentar a temperatura do ambiente (de 1°C em 1°C) até a máxima de 30°C.

-: Pressione esta tecla para diminuir a temperatura do ambiente (de 1°C em 1°C) até a mínima de 17°C.

O ajuste de temperatura não estará disponível no modo VENTILAÇÃO (FAN).

4 - Tecla de seleção da velocidade do ventilador

Pressionando esta tecla é possível selecionar uma velocidade de funcionamento do ventilador, na sequência: automática, baixa, média, alta e retorno a automática.

AUTOMÁTICA → BAIXA → MÉDIA → ALTA

A seleção da velocidade do ventilador não estará disponível nos modos AUTOMÁTICO (AUTO) e DESUMIDIFICAÇÃO (DRY).

5 - Tecla de seleção da função Dormir

Pressionando esta tecla, quando em operação nos modos AUTOMÁTICO (**AUTO**), REFRIGERAÇÃO (**COOL**) ou AQUECIMENTO (**HEAT**) a unidade se ajustará, automaticamente, de maneira a manter o máximo conforto com a máxima economia.

Pressionando-a novamente a função será desabilitada.

A função Dormir pode ser desativada pressionando-se as teclas de seleção de MODO, VELOCIDADE DO VENTILADOR ou a tecla LIGAR/desligar do controle remoto.

6 - Tecla de seleção da função SUPER

Não disponível para estas versões.

7 - Tecla de atalho Favorito

A tecla de atalho tem as seguintes funções:

- Usada para restaurar as configurações atuais ou retomar as configurações anteriores.
- Logo após ter colocado a unidade em funcionamento pela primeira vez, pressionando esta tecla a unidade irá operar no modo AUTOMÁTICO (**AUTO**), com uma temperatura de 26°C e com velocidade do ventilador em AUTO.
- Pressione esta tecla, quando o controle remoto estiver ligado, e o sistema irá reverter automaticamente de volta às configurações anteriores, incluindo o modo de operação, o ajuste da temperatura, a velocidade do ventilador e função dormir (se esta estiver ativada).
- Pressione esta tecla por mais de 2 segundos, o sistema irá restaurar automaticamente as configurações de operação atuais, incluindo o modo de operação, temperatura de ajuste, velocidade do ventilador e função dormir (se esta estiver ativada).

8 - Teclas para configuração do temporizador ligar - TIMER ON

Tecla utilizada para configuração do temporizador de acionamento automático (ligar) da unidade. A cada toque na tecla a hora atual é acrescida de 30 minutos, a partir do tempo de 10 h o acréscimo passa a ser de 60 minutos (1 hora). Para cancelar a programação basta ajustar o TIMER ON para "**0.0H**".

9 - Teclas para configuração do temporizador desligar - TIMER OFF

Tecla utilizada para configuração do temporizador de desligamento automático (desligar) da unidade. A cada toque na tecla a hora atual é acrescida de 30 minutos, a partir do tempo de 10 h o acréscimo passa a ser de 60 minutos (1 hora). Para cancelar a programação basta ajustar o TIMER OFF para "**0.0H**".

10 - Tecla para direcionar o fluxo de ar

Pressione esta tecla para modificar o ângulo de deslocamento do defletor de ar horizontal, ou seja, para selecionar a melhor posição para o deslocamento do ar, para cima ou para baixo, no ambiente.

11 - Tecla para acionamento automático do defletor de ar horizontal (oscilar)

Pressione esta tecla para acionar a função movimentação automática do defletor de ar horizontal, proporcionando o deslocamento do ar para cima e para baixo no ambiente.

Pressionar novamente para cancelar a função.

12 - Tecla de seleção da função Não Perturbe

Pressionando esta tecla, se desativa (apaga) os LEDs no painel da unidade interna, e pressionando-a novamente torna-se a ativá-los (acendê-los).

Descrição e Função dos Indicadores do Display do Controle Remoto

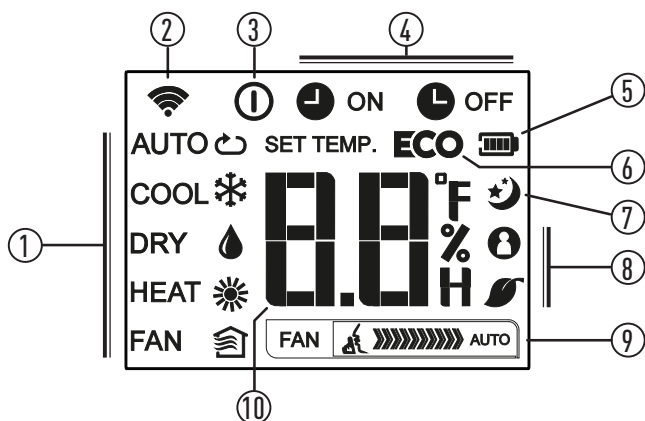

1 - Indicadores do modo de funcionamento

Indicam o modo de funcionamento atual, a partir de AUTO (☺), REFRIGERAÇÃO (*), DESUMIDIFICAÇÃO (💧), AQUECIMENTO (* - disponível somente para as versões quente/frio), VENTILAÇÃO (🏠) e retorno ao modo AUTO (☺).

2 - Indicador de transmissão

O indicador de transmissão ilumina-se quando o controle remoto envia sinais à unidade interna.

3 - Indicador de unidade ligada

O indicador é exibido quando a unidade é ligada através do controle remoto.

4 - Indicadores do Timer ON (ligar) e do Timer OFF (desligar)

Indicam que foram configurados horários para autoligar (timer ON) / autodesligar (timer OFF) o temporizador da unidade.

5 - Indicador da carga da bateria do controle remoto

6 - Função não disponível para estes modelos

7 - Indicador da função Dormir

Indica que a unidade está funcionando no modo dormir.

8 - Funções não disponíveis para estes modelos

9 - Indicador de velocidade do ventilador

Indica a velocidade selecionada do ventilador, na seguinte sequência: automática, baixa, média, alta e retorno a automática.

10 - Indicadores de temperatura e configuração de horas para o timer

Indica a temperatura configurada (de 17°C a 30°C), a temperatura ambiente ou, nas funções de Timer, indica as horas configuradas até ligar/desligar a unidade. Configurando o modo VENTILAÇÃO (FAN), o indicador de temperatura não é visualizado.

- Para maior clareza, na figura estão ilustrados todos os indicadores. Durante o funcionamento estará aceso somente o indicador do modo de funcionamento ativado.

Como Colocar/Substituir as Pilhas

PRECAUÇÃO



A substituição das pilhas deve ser efetuada depois da unidade ter sido desligada.

1. Remover a tampa do compartimento traseiro pressionando-a levemente para baixo e substituir as pilhas usadas pelas novas, prestando atenção para a polaridade correta indicada no compartimento.
2. Após a colocação das pilhas novas, no display do controle remoto aparecerão os ícones da configuração inicial (padrão) da unidade.

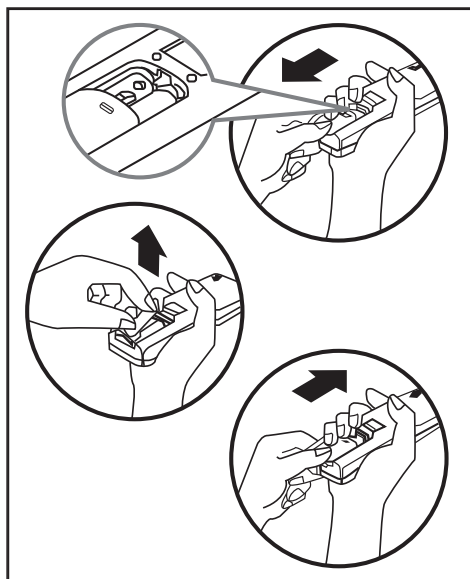

NOTA

O controle remoto utiliza duas pilhas do tipo palito (AAA).

NOTAS

- Quando da substituição, não utilize pilhas usadas ou de tipo diferente, isto poderá ser causa de funcionamentos irregulares do controle remoto.
- Quando as pilhas são removidas o controle remoto apaga todas as programações.
- Se o controle remoto não for utilizado durante um tempo prolongado, recomenda-se remover as pilhas a fim de evitar infiltrações que poderão danificá-lo.
- A duração média das pilhas com um uso normal é de cerca seis meses.
- Substituir as pilhas ao falhar o "bip" de recepção proveniente da unidade interna ou se o indicador de transmissão do controle remoto não acender.

DESCARTE SUSTENTÁVEL

Após a utilização, para o descarte seguro e sustentável de suas pilhas e/ou baterias, acesse o site www.carrieroBrasil.com.br ou entre em contato com a nossa central de atendimento ao cliente pelos telefones 4003.6707 (capitais) ou 0800.887.6707 (demais localidades), para obter informações dos postos de descarte mais próximos de sua localidade.

Não descarte-as no lixo comum.



Posicionamento e Cuidados com o Controle Remoto

NOTA

A distância máxima para um funcionamento correto do controle remoto por infravermelhos é de 8 metros.

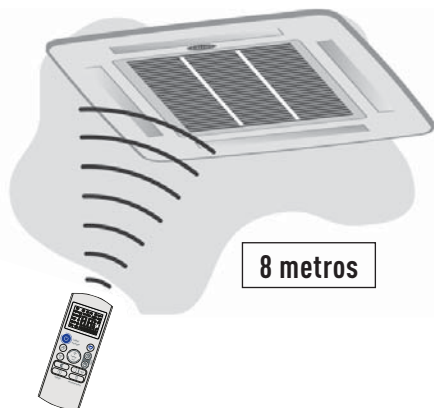

Posicionar o controle remoto de modo que os sinais enviados possam alcançar facilmente o receptor da unidade interna (a uma distância máxima de 8 metros).

Quando for selecionado o funcionamento com ativação do timer, na hora estabelecida o controle remoto transmite automaticamente um sinal à unidade interna. Se o controle remoto estiver numa posição que impede a transmissão do sinal, é possível que haja um atraso de cerca de 15 minutos.

PRECAUÇÃO



O condicionador de ar não funcionará se existirem cortinas, portas ou outros objetos que bloqueiem o sinal emitido pelo controle remoto à unidade.

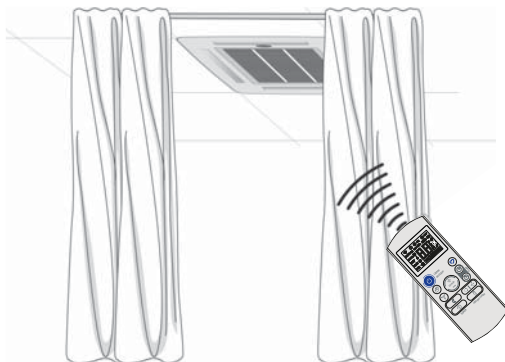

NOTAS

- Não molhe ou permita que haja penetração de líquidos no controle remoto.
- O sistema de controle eletrônico emite um sinal acústico (BEEP), confirmando a recepção da mensagem emitida.
- No caso em que outros aparelhos elétricos interajam com o controle remoto, recomenda-se deslocar estes aparelhos ou consultar um credenciado Carrier.

Utilização do Controle Remoto

Ligar / Desligar

Pressione a tecla **LIGAR/desligar**  no controle remoto para colocar a unidade em funcionamento, no display deste aparecerá o ícone .

Ao ligar a unidade acenderá o LED (ou o ícone) indicador de OPERAÇÃO (1 - conforme as figuras ao lado) no painel da unidade interna. A unidade iniciará seu funcionamento no modo AUTOMÁTICO.

Obs.: Nas unidades evaporadoras 40KW_60 apenas acenderá o display digital localizado na grelha.

Funcionamento no modo AUTOMÁTICO (AUTO)

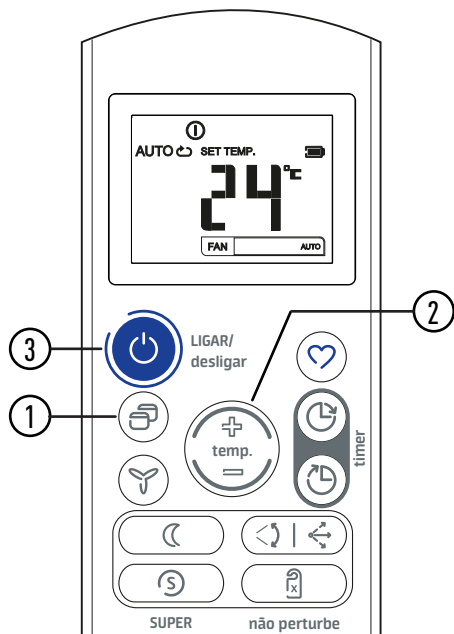

Quando a unidade for configurada no modo AUTOMÁTICO (FAN), os modos REFRIGERAÇÃO (COOL), AQUECIMENTO (HEAT) ou VENTILAÇÃO (FAN), são selecionados automaticamente conforme a temperatura ambiente e a temperatura selecionada no controle remoto.

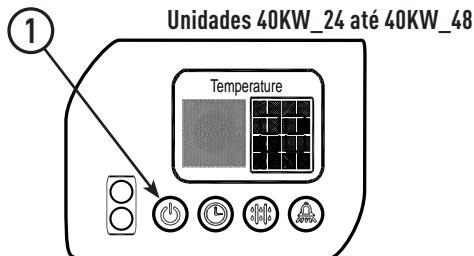
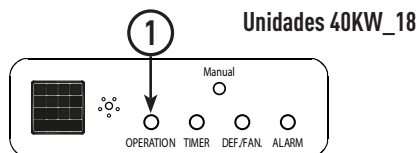

É importante lembrar que alguns parâmetros de funcionamento do equipamento irão ser fixos durante a operação no modo **AUTO** e será possível alterar apenas a temperatura desejada através do controle remoto. Selecionando o modo **auto** não é necessário regular a velocidade do ventilador pois esta será regulada automaticamente.

Como selecionar:

- 1 - Pressione a tecla **MODO** para a seleção do modo de funcionamento automático: **AUTO**.
- 2 - Pressionar as teclas de seleção **temp.** para configurar a temperatura desejada. Recomenda-se em geral que a temperatura selecionada seja a da faixa de conforto térmico, entre 21°C e 24°C.
- 3 - Caso a unidade interna esteja desligada, pressione a tecla **LIGAR/desligar** para enviar o comando a esta e iniciar a operação no modo automático.

• Desligar

Pressione a tecla  para desligar a unidade.

Funcionamento no modo REFRIGERAÇÃO (COOL), AQUECIMENTO (HEAT) ou no modo VENTILAÇÃO (FAN)

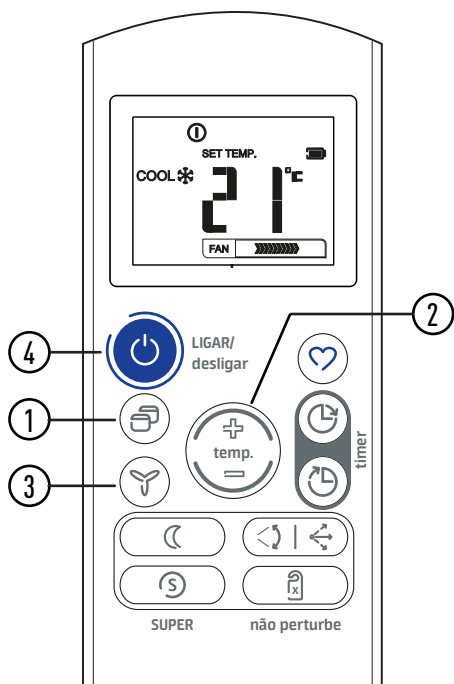

3 - Pressione a tecla de configuração da velocidade do ventilador (3) para selecionar um dos modos indicados:

FAN	▶▶▶	BAIXA
FAN	▶▶▶▶▶	MÉDIA
FAN	▶▶▶▶▶▶▶	ALTA
FAN	AUTO	AUTOMÁTICA

4 - Caso a unidade interna esteja desligada, pressione a tecla **LIGAR/desligar** para enviar o comando a esta e iniciar a operação no modo selecionado.

Selecionando o modo VENTILAÇÃO (**FAN**) a unidade entrará imediatamente em funcionamento.

• Desligar

Pressione a tecla  para desligar a unidade.

Como selecionar:

Ao ligar a unidade acenderá o LED (ou o ícone) indicador de operação (OPERATION) no painel da unidade interna.

1 - Pressione a tecla **MODO** para a seleção do modo de funcionamento. Selecione um dos modos: REFRIGERAÇÃO (**COOL**), AQUECIMENTO (**HEAT** - disponível somente para as versões quente/frio) ou VENTILAÇÃO (**FAN**).

2 - Pressione as teclas de seleção **temp.** para configurar a temperatura desejada. Recomenda-se em geral que a temperatura selecionada seja a da faixa de conforto térmico, entre 21°C e 24°C.

NOTA

Se o modo VENTILAÇÃO (**FAN**) tiver sido selecionado, não haverá opção de controle da temperatura e o display também não apresentará os dígitos referentes a temperatura.

Funcionamento no modo DESUMIDIFICAÇÃO (DRY)

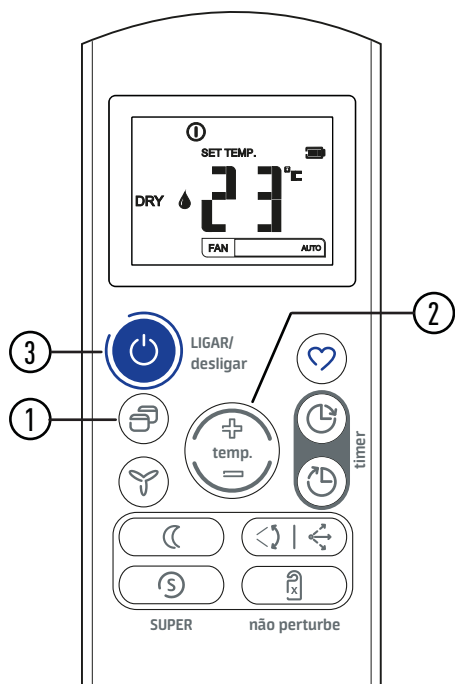

NOTA

A seleção da velocidade do ventilador não estará disponível no modo DESUMIDIFICAÇÃO (DRY).

Como selecionar:

Ao ligar a unidade acenderá o LED (ou o ícone) indicador de operação (OPERATION) no painel da unidade interna.

1 - Pressione a tecla **MODO** para a seleção do modo de funcionamento DESUMIDIFICAÇÃO (DRY).

2 - Pressione as teclas de seleção **temp.** para configurar a temperatura desejada.

A velocidade do ventilador será configurada automaticamente.

3 - Caso a unidade interna esteja desligada, pressione a tecla **LIGAR/desligar** para enviar o comando a esta e iniciar a operação no modo DESUMIDIFICAÇÃO (DRY).

• Desligar

Pressione a tecla  para desligar a unidade.

Características de funcionamento no modo DESUMIDIFICAÇÃO (DRY)

- O modo DESUMIDIFICAÇÃO (DRY) regula automaticamente o funcionamento da unidade de acordo com a diferença entre a temperatura configurada e a temperatura ambiente.

- A temperatura é regulada na fase de desumidificação ligando e desligando repetidamente a unidade no modo REFRIGERAÇÃO (COOL) ou VENTILAÇÃO (FAN).

O indicador de velocidade do ventilador no controle remoto exibirá AUTO e o ventilador prosseguirá em baixa velocidade.

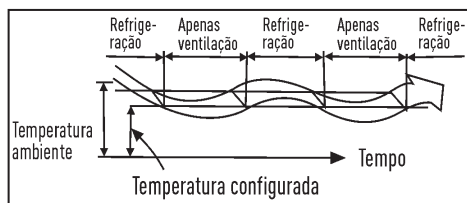

Funcionamento do temporizador (TIMER)

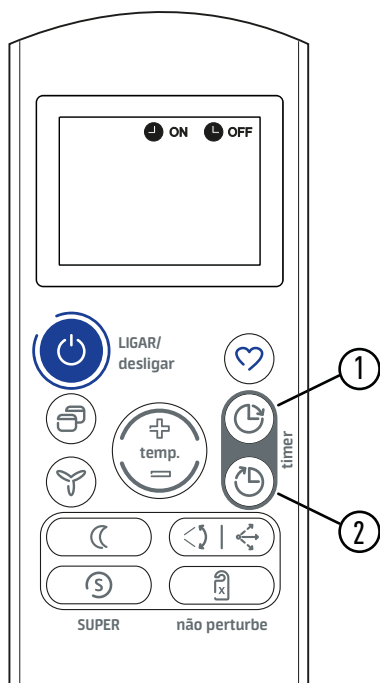

ATENÇÃO

Quando a função de ativação do timer é selecionada, o controle remoto transmite automaticamente o sinal do timer à unidade interna na hora estabelecida. Portanto é necessário colocar o controle remoto numa posição de onde possa chegar o sinal à unidade interna de maneira correta.

O período de funcionamento efetivo configurável pelo controle remoto está compreendido no período de tempo de 24 h.

Não é possível configurar o timer para uma programação diária.

Para configurar o Timer Ligar (TIMER ON):

Pressione a tecla **timer ligar** (1) para iniciar o procedimento de autoativar o temporizador.

A configuração atual do temporizador e a letra "H" são exibidas, o indicador de **TIMER ON** (🕒 ON) ativado acende no display do controle remoto.

Pressione novamente a tecla **timer ligar** (1) até a hora desejada, cada toque na tecla a hora atual é acrescida de 30 minutos, a partir do tempo de 10 h o acréscimo passa a ser de 60 minutos (1 hora).

Aguarde alguns segundos para o sinal ser enviado a unidade, a letra "H" se apaga e o display volta a apresentar a temperatura configurada.

Para configurar o Timer Desligar (TIMER OFF):

Pressione a tecla **timer desligar** (2) até aparece o indicador **TIMER OFF** (🕒 OFF) para iniciar o procedimento de autodesativar o temporizador.

A configuração atual do temporizador e a letra "H" são exibidas no display do controle remoto.

Pressione novamente a tecla **timer desligar** (2) até a hora desejada, cada toque na tecla a hora atual é acrescida de 30 minutos, a partir do tempo de 10 h o acréscimo passa a ser de 60 minutos (1 hora).

Aguarde alguns segundos para o sinal ser enviado a unidade, a letra "H" se apaga e o display volta a apresentar a temperatura configurada.

Para cancelar a função Timer

Pressione as teclas **timer ligar** ou **timer desligar** até atingir o valor "0.0H" no display do controle, e assim cancelar (desativar) a função do temporizador.

Exemplos de configuração do temporizador (TIMER)

Funcionamento com configuração do timer ligar

TIMER ON (Desligado - Funcionamento)

Esta função é útil ao acordar ou no retorno do trabalho para casa. A unidade entra em operação automaticamente na hora estabelecida.



Desligamento com configuração do timer desligar

TIMER OFF (Funcionamento - Desligado)

A função de desligamento com configuração do timer é útil nos períodos noturnos, porque a unidade desliga-se automaticamente na hora estabelecida.



Exemplo:

Ligar a unidade em 6 horas.

1. Pressione a tecla **timer ligar**, aparecerá no display o ícone **ON**, a configuração atual do temporizador e a letra **"H"**.
2. Pressione novamente a tecla **timer ligar** até o display apresentar o ajuste da hora em **"6.0H"**.
3. Aguarde alguns segundos para o sinal ser enviado a unidade, a letra **"H"** se apaga e o display volta a apresentar a temperatura configurada, acende-se o LED (ou o ícone) indicador do Timer no painel da unidade interna e está confirmado o ajuste da programação de início de funcionamento - ligar a unidade.

Exemplo:

Desligar a unidade em 10 horas.

1. Pressione a tecla **timer desligar**, até aparecer no display o ícone **OFF**, a configuração atual do temporizador e a letra **"H"**.
2. Pressione novamente a tecla **timer desligar** até o display apresentar o ajuste da hora em **"10H"**.
3. Aguarde alguns segundos para o sinal ser enviado a unidade, a letra **"H"** se apaga e o display volta a apresentar a temperatura configurada, acende-se o LED (ou o ícone) indicador do Timer no painel da unidade interna e está confirmado o ajuste da programação de fim de funcionamento - desligar a unidade.

Configuração combinada do Timer

Configuração simultânea de funcionamento e desligamento

(Funcionamento - Desligamento - Funcionamento)

Esta função é útil para desligar a unidade após ter deixado e para ligá-la ao acordar, ou quando se retorna do trabalho para casa.

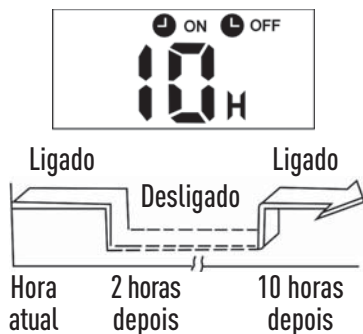

Exemplo:

Desligar a unidade em 2 horas e tornar a ligar em 10 horas.

1. Pressione a tecla **timer desligar**, até aparecer no display o ícone **OFF**, a configuração atual do temporizador e a letra "H".
2. Pressione novamente a tecla **timer desligar** até o display apresentar o ajuste da hora em "2.0H".
3. Aguarde alguns segundos para o sinal ser enviado a unidade.
4. Pressione então a tecla **timer ligar**, até aparecer no display o ícone **ON**, a configuração atual do temporizador e a letra "H".
5. Pressione novamente a tecla **timer ligar** até o display apresentar o ajuste da hora em "10H".
6. Aguarde alguns segundos para o sinal ser enviado a unidade, a letra "H" se apaga e o display volta a apresentar a temperatura configurada, acende-se o LED (ou o ícone) indicador do Timer no painel da unidade interna e estão confirmados os ajustes da programação de fim e de início de funcionamento - desligar e depois ligar a unidade.

(Desligamento - Funcionamento - Desligamento)

Utilizar esta configuração para ligar a unidade ao acordar e para desligá-la na hora de sair.

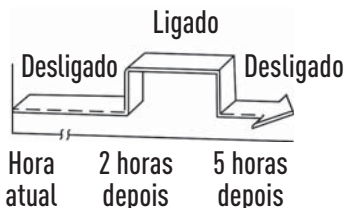

Exemplo:

Ligar a unidade em 2 horas e desligar em 5 horas.

1. Pressione a tecla **timer ligar**, aparecerá no display o ícone **ON**, a configuração atual do temporizador e a letra "H".
 2. Pressione novamente a tecla **timer ligar** até o display apresentar o ajuste da hora em "2.0H".
 3. Aguarde alguns segundos para o sinal ser enviado a unidade.
 4. Pressione então a tecla **timer desligar**, até aparecer no display o ícone **OFF**, a configuração atual do temporizador e a letra "H".
 5. Pressione novamente a tecla **timer desligar** até o display apresentar o ajuste da hora em "5.0H".
 6. Aguarde alguns segundos para o sinal ser enviado a unidade, a letra "H" se apaga e o display volta a apresentar a temperatura configurada, acende-se o LED (ou o ícone) indicador do Timer no painel da unidade interna e estão confirmados os ajustes da programação de início e de fim de funcionamento - ligar e depois desligar a unidade.
- A função de timer (ligar ou desligar) cujo valor é mais próximo à hora atual será ativada primeiro.
 - Caso as funções de ligar e desligar sejam configuradas para a mesma hora, o timer não entrará em funcionamento e a unidade poderá parar de funcionar.

Funcionamento da função DORMIR

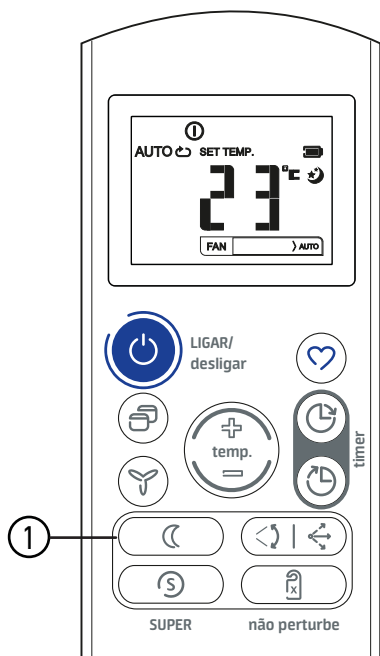

• Ligar

Após ligar a unidade acenderá o LED (ou o ícone) indicador de operação (OPERATION) no painel da unidade interna.

1 - Pressione a tecla **dormir**, nos modos REFRIGERAÇÃO (COOL), AQUECIMENTO (HEAT) ou AUTOMÁTICO (AUTO), a partir deste momento a unidade iniciará a operação no modo economia de energia. A temperatura ajustada será controlada automaticamente para maior conforto térmico. No visor do controle remoto aparecerá o ícone 🌙.

NOTA

A função dormir desligará a unidade automaticamente após 7 horas de sua ativação.

Características da função DORMIR

A velocidade do ventilador será controlada automaticamente e o funcionamento da unidade será automaticamente alterado da seguinte forma:

- Quando em modo de operação AUTOMÁTICO (AUTO) a temperatura será aumentada/diminuída automaticamente, em 1°C por hora nas primeiras duas horas e mantendo-se então estável, de acordo com a temperatura ambiente.
- Quando em modo de operação REFRIGERAÇÃO (COOL) a temperatura atual configurada aumentará 1°C por hora, nas primeiras duas horas, mantendo-se então estável nesta temperatura.

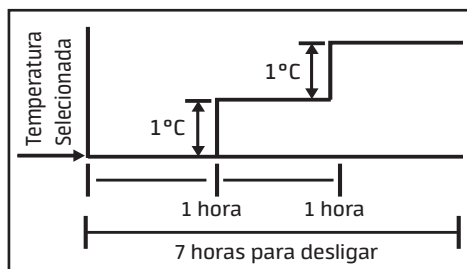

- Quando em modo de operação AQUECIMENTO (HEAT) a temperatura atual configurada diminuirá 1°C por hora, nas primeiras duas horas, mantendo-se então estável nesta temperatura.

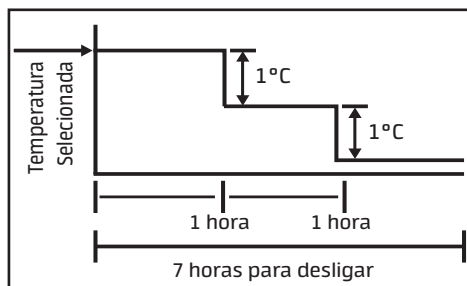

Ajuste das Direções do Fluxo de Ar

Exemplo com uma unidades 40KW_36:

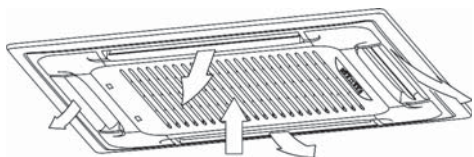

Enquanto a unidade estiver em funcionamento, você pode ajustar os defletores do fluxo de ar para distribuir uniformemente a temperatura no ambiente.

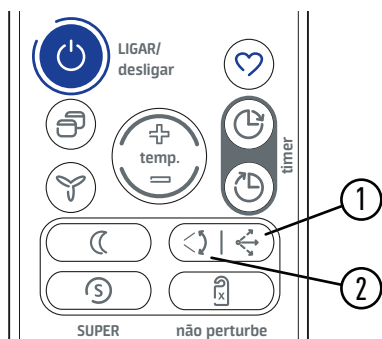

1 - Ajuste na direção do fluxo de ar

O ajuste deve ser executado, através do controle remoto, quando a unidade estiver em funcionamento.

Pressione a tecla (1) no controle remoto para modificar o ângulo de abertura dos defletores de ar, ou seja, para selecionar a melhor posição para o deslocamento do ar no ambiente.

Pressione novamente esta tecla para manter os defletores em uma posição desejada.

NOTA

Sempre use o controle remoto para ajustar a posição dos defletores de ar, do contrário pode-se produzir uma operação anormal.

2 - Deslocamento automático do fluxo de ar vertical - oscilar

Pressione a tecla (2) para ligar/desligar a operação oscilante (swing) dos defletores, ou seja, para que ocorra o deslocamento automático do fluxo de ar.

A faixa de oscilação dos defletores é de 30° nas quatro direções de saída de ar.

NOTAS

- Regule a direção do fluxo de ar de maneira a não incomodar os ocupantes do ambiente.
- As teclas **oscilar** e **direção** $\leftarrow | \rightarrow$ serão desativadas quando estiver configurada a função timer ligar (TIMER ON).
- **Não** é recomendável deixar a unidade funcionando, durante períodos longos, com a direção do fluxo posicionado para baixo no modo REFRIGERAÇÃO (COOL) ou DESUMIDIFICAÇÃO (DRY), pois poderá formar-se condensado na superfície do defletor, o que poderá provocar a formação de umidade no chão ou nos móveis.
- **Não** deslocar ou ajustar manualmente os defletores, utilizar sempre as teclas **oscilar** e **direção** $\leftarrow | \rightarrow$. O deslocamento manual dos defletores pode causar problemas de funcionamento irregular.
- Em caso de mau funcionamento dos defletores, desligar a unidade e tornar a ligá-la novamente.
- Reativando a unidade logo depois de uma parada, os defletores poderão ficar imóveis durante cerca de 10 segundos.
- O ângulo de abertura dos defletores **não** deve ficar muito estreito, pois isto limita a operação nos modos de REFRIGERAÇÃO (COOL) ou AQUECIMENTO (HEAT), em função da menor vazão do fluxo de ar.

INFORMAÇÕES SOBRE O FUNCIONAMENTO

Os sintomas a seguir não são problemas decorrentes do ar-condicionado.

Sintoma 1: O sistema não funciona

- O aparelho não é iniciado imediatamente quando pressionado a tecla LIGAR/desligar no controle remoto.
- Se o LED de operação acender, o sistema está em suas condições normais. Para prevenir uma sobrecarga no motor do compressor, a unidade só é iniciada 3 minutos após ter sido ligada.
- Se o LED de operação e o LED indicador de "PRE-DEF" (modelos quente/frio) ou o LED de "FAN" (VENTILAÇÃO - modelos somente frio) acender, significa que você selecionou o modo AQUECIMENTO. Quando recém iniciado, se o compressor não ligar, a unidade interna parecerá proteção "anti vento frio" devido a baixa temperatura de saída da unidade.

Sintoma 2: Alterar do modo de RESFRIAMENTO para o modo VENTILAÇÃO

- Para prevenir o congelamento da unidade interna, a unidade mudará para o modo VENTILAÇÃO automaticamente, retornando ao modo RESFRIAMENTO logo em seguida.
- Quando a temperatura do ambiente atingir a temperatura pré-determinada, o compressor desligará e a unidade mudará para o modo VENTILAÇÃO; quando a temperatura do ambiente exceder a temperatura pré-determinada, o compressor ligará novamente. O mesmo ocorrerá para o modo de AQUECIMENTO.

Sintoma 3: Névoa branca saindo da unidade

Unidades interna e externa

- Quando a umidade do ambiente for muito elevada durante a operação no modo REFRIGERAÇÃO e o interior da unidade estiver contaminado, a distribuição de temperatura no ambiente será irregular.

É necessário limpar o interior da unidade interna.

Contate a assistência técnica para limpar o interior da unidade. Essa operação requer mão de obra especializada.

- Quando o sistema é alternado para o modo de AQUECIMENTO após a operação de descongelamento a umidade gerada pelo degelo será eliminada em forma de vapor.

Sintoma 4: Ruído do ar-condicionado no modo de RESFRIAMENTO

Sintoma 4.1: Unidade interna

- Um som contínuo e baixo é ouvido quando o sistema está operando no modo REFRIGERAÇÃO ou quando está parado. Quando a bomba de drenagem estiver em operação, este som também é escutado.
- Um chiado é escutado quando o sistema para após funcionamento no modo de AQUECIMENTO. A contração e expansão de peças plásticas causadas pela variação de temperatura produzem este ruído.

Sintoma 4.2: Unidade externa

- Quando o ruído de operação muda. O ruído altera devido a mudança de frequência.

Sintoma 4.3: Unidade interna / Unidade externa

- Um som baixo semelhante a um chiado é escutado quando o sistema está em operação. Este som é proveniente do gás refrigerante circulando pelas unidades interna e externa.
- Um chiado é escutado quando do início de operação ou imediatamente após a parada de operação do equipamento, ou ainda quando este está em operação de degelo. Este som é proveniente do refrigerante, ocasionado pelo início ou parada de circulação do mesmo pelas unidades interna/externa.

Sintoma 5: Poeira saindo da unidade

- Quando a unidade é ligada pela primeira vez após um longo período sem uso. Causado pelo excesso de poeira na unidade.

Sintoma 6: Odores saindo da unidade

- A unidade pode absorver odores do ambiente como cheiro de fumaça de cigarro, móveis e etc.

Sintoma 7: Ventilador da unidade externa não funciona

- Durante a operação: a velocidade do ventilador é controlada para otimizar o funcionamento do produto.

Se você sabe que vai ficar um tempo prolongado sem usar seu ar-condicionado:

NOTA

Desligue o disjuntor caso o equipamento não seja utilizado por um longo período de tempo.

- Lave e seque os filtros e volte a colocá-los na unidade interna.
- Coloque o equipamento para funcionar no modo VENTILAÇÃO durante pelo menos meio dia para secar todo o interior.
- Retire as pilhas do comando.

Após uma parada prolongada do equipamento e antes de colocá-lo em funcionamento novamente, faça as seguintes operações:

- Inspeccione e limpe a unidade externa, especialmente a serpentina.
- Limpe e substitua os filtros da unidade interna.
- Verifique e limpe a bandeja de condensados da unidade interna.
- Faça o mesmo com as unidades externas nos modelos Quente/Frio.
- Verifique as tomadas das ligações elétricas.

CONSELHOS PRÁTICOS

Ótimo Conforto com Baixo Consumo

- Procure manter a temperatura do ambiente dentro dos níveis de conforto térmico, entre 21°C e 24°C.

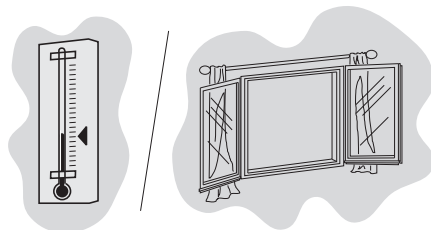

- Quando a unidade estiver funcionando no modo de refrigeração, evite que a luz solar entre na casa. Sempre que possível feche as cortinas ou baixe as persianas.
- Não tape a frente da unidade obstruindo a entrada e a saída do ar. A obstrução pode provocar a redução da quantidade do ar e reduzir o efeito da unidade podendo provocar a avaria da unidade.

Operação Normal

Alguns destes eventos podem ocorrer durante a operação normal:

- Som de "trinado" durante a operação ou quando a unidade parar - Este é o som do gás refrigerante fluindo através da unidade.
- Maus cheiros provenientes da unidade - Cheiros de fumaça ou cosméticos acumulados enquanto o ar da sala circula através da unidade.
- Um barulho forte pode ser ouvido algumas vezes durante a operação da unidade ou quando a unidade for ligada - É o som do plástico se expandindo devido a mudanças bruscas de temperatura.

CUIDADOS E MANUTENÇÃO

Tempo de Proteção

- Se o modo de operação alterar de REFRIGERAÇÃO e DESUMIDIFICAÇÃO para AQUECIMENTO, haverá um tempo de proteção de 3 minutos entre o desligamento e o religamento do compressor (para protegê-lo), incluindo-se o início da operação em modo AQUECIMENTO.
- Se o modo de operação alterar de AQUECIMENTO para REFRIGERAÇÃO e DESUMIDIFICAÇÃO, também haverá este tempo de proteção.
- Quando inicia a operação de AQUECIMENTO, para evitar que se jogue ar frio diretamente no ambiente, o ar só sairá depois de estar aquecido.

Tempo Mínimo de Operação

- Em operação normal existe um mínimo de 3 minutos entre cada parada e partida do compressor.

Umidade do Ar

- Uma taxa de umidade superior a 80% pode causar a formação de condensado enquanto a unidade estiver funcionando em modo REFRIGERAÇÃO ou no modo DESUMIDIFICAÇÃO. Deve-se, portanto, regular a posição dos defletores colocando-os com o ângulo máximo de abertura (vertical em relação ao chão) e programar o ventilador em ALTA velocidade.

ADVERTÊNCIA

Operação em caso de falta de eletricidade

- Quando houver queda de eletricidade com a unidade em funcionamento as condições de operação são memorizadas e são restabelecidas automaticamente junto com a eletricidade.
- A programação do TIMER será desfeita.
- Quando sair de sua casa durante uma falha de energia, desconecte a unidade interna para evitar que ela ligue automaticamente quando a energia for restabelecida.
- Quando a unidade estiver desligada a operação de descongelamento é automaticamente conduzida para eliminar o gelo acumulado na serpentina externa.

Filtros de Ar

Os filtros de ar evitam a incidência excessiva de pó e outras partículas no ambiente. Em caso de entupimento do filtro, a eficiência de funcionamento do equipamento pode diminuir significativamente.

Desta maneira caso a unidade seja utilizada durante muito tempo ao longo do dia, recomendamos que o filtro deva ser limpo uma vez a cada duas semanas.

Se a unidade for instalada em um lugar com grande presença de pó (ou poluentes), limpe o filtro de ar com maior frequência.

PRECAUÇÃO

A Carrier recomenda que não se utilize o equipamento sem os filtros de ar, evitando assim a entrada de sujeira na unidade interna, o que poderá ocasionar mau funcionamento da mesma.

NOTA

Se a poeira acumulada é excessiva (grossa) demais para ser limpa, substitua o filtro por um novo (filtro de ar substituível é um equipamento opcional).

Ciclo de vida dos filtros

A vida útil dos filtros varia de acordo com a quantidade de fumaça, pó e poluentes presentes no ambiente, o tamanho do espaço condicionado e o tempo de operação da unidade. Para estabelecer a frequência de limpeza destes filtros, pode-se tomar como base o tempo médio de 1 mês de funcionamento.

Limpeza dos Filtros de Ar

Filtros de tela lavável

1. Empurre simultaneamente as travas do painel do filtro, localizadas na grelha, para o meio (40KW_18 - fig. 1), ou pressione-as para dentro (modelos 40KW_24 até 48 - fig. 2) ou para baixo (40KW_60), em seguida puxe o painel do filtro para baixo, como indicado nas figuras.
2. Para limpar somente os filtros de ar, basta retirá-los e proceder a limpeza, seguindo os passos abaixo:
 - Limpe primeiro o filtro com um aspirador (fig. 3);
 - Depois lave-o com água corrente (fig. 4), secando-o em seguida;
 - Volte a colocar o filtro na sua posição corretamente.

Unidades 40KW_18



Figura 1

Unidades 40KW_24 até 40KW_48



Figura 2

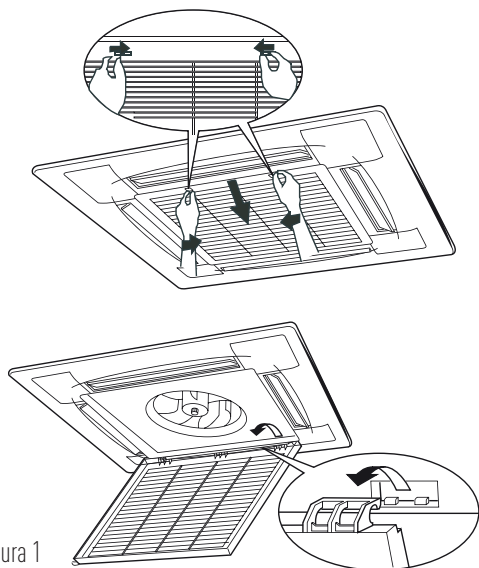

Figura 3

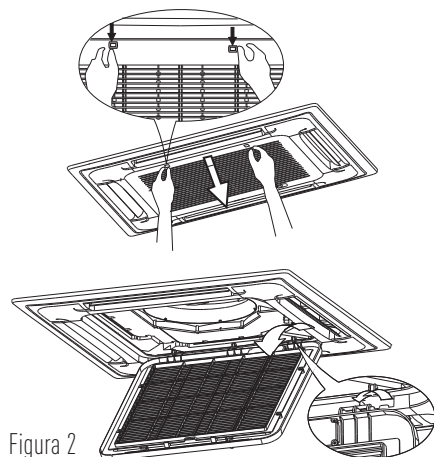

Figura 4

NOTAS

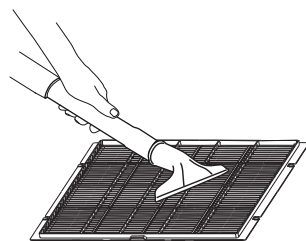
- Se o acúmulo de poeira é muito pesado, use uma escova macia e detergente neutro para limpar o filtro.
- Para secar coloque-o em local fresco.
- Não secar o filtro de ar sob o sol direto ou expondo-o ao fogo.

Limpeza do Painel da Grelha

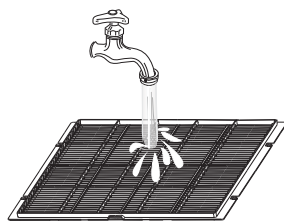
1. Com os filtros já fora do painel da grelha, retire então o plug de conexão elétrica do painel de controle do display da unidade interna;
2. Levante o painel da grelha de maneira a desencaixá-lo da grelha da unidade interna, são 3 encaixes na parte de trás desta (fig. 5 para os modelos 18 e fig. 6 para os modelos 24 até 60), em seguida puxe o painel da grelha para baixo, como indicado nas figuras.
3. Para limpar a grelha siga os passos abaixo:
 - Limpe primeiro o painel da grelha com um aspirador (fig. 7);
 - Depois lave-o com água corrente (fig. 8), secando-os em seguida;
 - Volte a colocar o filtro na sua posição corretamente.

Unidades 40KW_18



Figura 5

Unidades 40KW_24 até 40KW_60

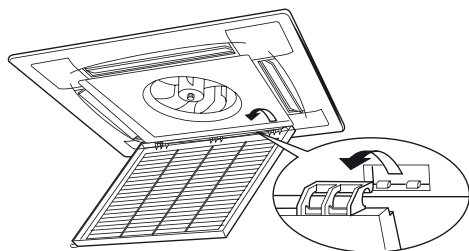

Figura 6

Figura 7



Figura 8

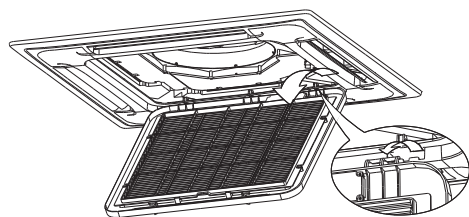

NOTAS

- Aspirador de pó ou água pura podem ser usados para limpar o filtro de ar. Se o acúmulo de poeira é muito pesado, use uma escova macia e detergente neutro para limpar e secar em local fresco.
- A grelha deverá estar com a parte externa (entrada de ar) voltada para cima quando for usar aspirador de pó.
- A grelha deverá estar com a parte externa (entrada de ar) voltada para baixo quando for usar água corrente.

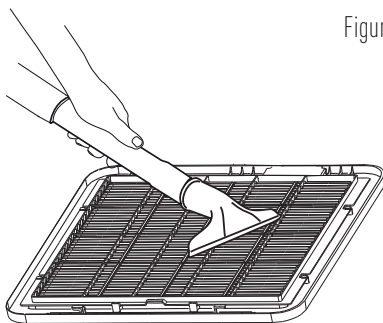
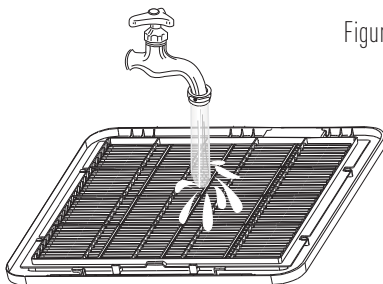
Limpeza da Unidade Interna

NOTA

Desligue o disjuntor quando for realizar a limpeza das unidades, a fim de evitar riscos de choques elétricos.

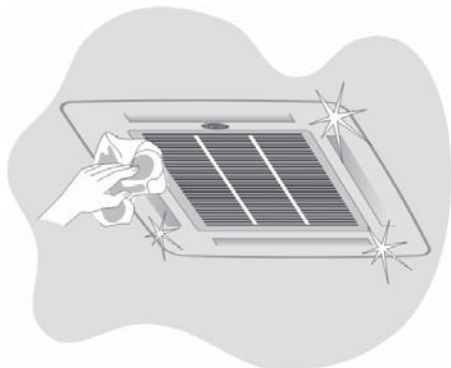

- Use somente um pano limpo e umedecido com sabão.
- Não derrame líquidos sobre a unidade.
- Não use produtos inflamáveis, solventes ou detergentes com abrasivos: estes podem danificar o revestimento da unidade.
- O controle remoto deverá ser limpo somente com um pano seco.

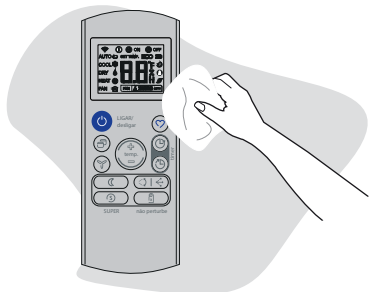

- Evite qualquer contato com fontes de calor, uma vez que o ar quente pode danificar o revestimento da unidade.

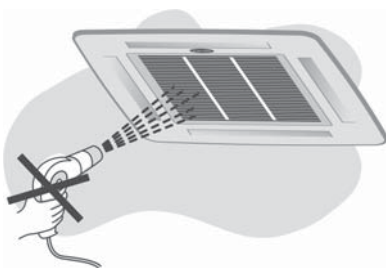

Limpeza da Unidade Externa

- Limpe regularmente a zona ao redor da unidade externa retirando os possíveis lixos que se acumularam e que podem provocar uma redução da circulação do ar.

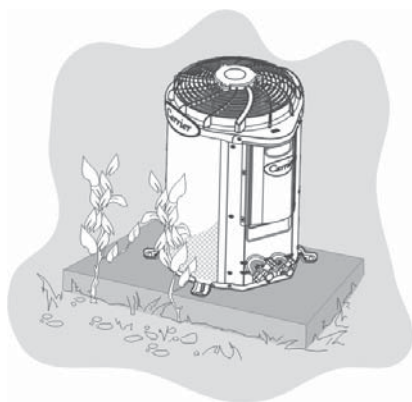

AUTODIAGNÓSTICO

Sinal de Falha	LED Operação	LED Timer	LED Degelo	LED Alarme	DISPLAY*
	OPERATION	TIMER	DEFROST/FAN	ALARM	
Falha de comunicação entre as unidades.	Piscante		Piscante	-	E1
Sensor de temperatura ambiente com circuito aberto ou em curto circuito.	-	Piscante	-	-	E2
Sensor de temperatura da serpentina com circuito aberto ou em curto circuito.	Piscante	-	-	-	E3
Sensor de degelo com circuito aberto ou em curto circuito (unidade externa).	-	-	Piscante	-	E4
Falha no sensor de temperatura da bomba d'água.	-	-	-	Piscante	E5
Proteção contra falha ou erro da unidade externa.	Piscante	Piscante	Piscante	Piscante	E6
Erro EEPROM.	Piscante	Piscante	-	-	E7
Funcionamento defeituoso do alarme de nível de água.	-	-	-	Piscante	E8
Velocidade do motor DC fora de controle.	-	Piscante	-	Piscante	Eb
Proteção contra baixa pressão na unidade externa.	Piscante	Piscante	Piscante	-	Ed
Falha de comunicação entre a unidade interna e o painel do filtro.	Piscante	-	Piscante	Piscante	F0
Falha no painel do filtro.	-	Piscante	Piscante	Piscante	F1
Painel do filtro aberto (ou mal fechado).	-	Aceso	Piscante	Piscante	F2
Detecção de perda (fuga) de refrigerante.	Piscante	-	-	Piscante	EC

* Não disponível para modelo 40KW_18. As unidades 40KW_60 só possuem o display (sem os LEDs).

LOCALIZAÇÃO DE AVARIAS

Problemas e soluções

NOTA

Desligue imediatamente as unidades caso ocorra alguma das situações descritas a seguir:

Avárias:

- 1 - O LED (ou ícone) indicador de OPERAÇÃO (OPERATION), ou outros LEDs, pisca rapidamente (5 vezes por segundo) desligando e religando a unidade.
Veja tabela de Autodiagnóstico.
- 2 - O fusível desliga ou o interruptor automático dispara com frequência.
- 3 - Objetos ou água entraram no aparelho.
- 4 - O controle remoto não funciona, ou funciona de maneira incorreta.
- 5 - Vazamento de água na unidade interna.

AVARIAS	CAUSAS	SOLUÇÕES
A UNIDADE NÃO LIGA OU NÃO INICIA.	<ul style="list-style-type: none">• FALTA DE ELETRICIDADE.• PILHAS DO CONTROLE REMOTO DESCARREGADAS.• HORÁRIO NO TIMER CONFIGURADO ERRADO.	<ul style="list-style-type: none">• AGUARDE O REESTABELECIMENTO DA ENERGIA ELÉTRICA.• SUBSTITUA AS PILHAS GASTAS.• ESPERAR OU APAGAR A CONFIGURAÇÃO DO TIMER.
A UNIDADE NÃO RESFRIA OU NÃO AQUECE (MODELOS QUENTE/FRIO) O AMBIENTE DE MANEIRA ADEQUADA.	<ul style="list-style-type: none">• CONFIGURAÇÃO INADEQUADA DA TEMPERATURA.• FILTRO DE AR OBSTRUÍDO.• PORTAS E JANELAS ABERTAS.• BOCAL DE ENTRADA DE AR OU O BOCAL DE SAÍDA DA UNIDADE INTERNA/EXTERNA ESTÃO OBSTRUÍDOS.• A PROTEÇÃO DO COMPRESSOR ESTÁ ATIVA DURANTE TRÊS MINUTOS.	<ul style="list-style-type: none">• CONFIGURE CORRETAMENTE A TEMPERATURA DESEJADA.• LIMPE O FILTRO DE AR.• FECHAS AS PORTAS E JANELAS.• ELIMINE AS OBSTRUÇÕES E REINICIE O FUNCIONAMENTO DA UNIDADE.• AGUARDE.
O DISPLAY DA UNIDADE INTERNA EXIBE ALGUM CÓDIGO DE ERRO. VER TABELA DE AUTODIAGNÓSTICO.	<ul style="list-style-type: none">• PROTEÇÃO PARA PREVENÇÃO DE DANOS NAS UNIDADES.• INDICAÇÃO DE FALHA EM ALGUM COMPONENTE INTERNO DAS UNIDADES.	<ul style="list-style-type: none">• AGUARDE ALGUNS MINUTOS, SE A INDICAÇÃO PERSISTIR, ENTRE EM CONTATO COM A CARRIER.

Se alguma das avarias persistir, contate-nos imediatamente através dos telefones abaixo:

Telefones para Contato:

4003.6707 - Capitais e Regiões Metropolitanas

0800.887.6707 - Demais Cidades

PRECAUÇÃO

Não repare a unidade sem o auxílio de técnicos especializados. Consulte sempre uma empresa credenciada **CARRIER**.

Certificado de Garantia

Utilize uma empresa credenciada **CARRIER** para instalação deste equipamento e tenha assegurada a garantia total constante no manual do proprietário. Caso contrário ficará limitado à garantia legal de 90 dias.

A **CARRIER** concede a você, a partir da data da Nota Fiscal de compra deste equipamento, os seguintes benefícios: **GARANTIA PELO PERÍODO DE 3 MESES**, garantia por lei, e estende por mais 9 meses, **TOTALIZANDO 12 MESES DE GARANTIA, CONTRA DEFEITOS DE FABRICAÇÃO E DE MATERIAL**, desde que o equipamento seja instalado por uma empresa credenciada e operado de acordo com este manual do proprietário, em condições normais de uso e serviço. Dentro deste período o equipamento terá assistência das empresas credenciadas pela **CARRIER** sem ônus de peças e mão-de-obra para o primeiro proprietário, **DESDE QUE SEJA APRESENTADA A NOTA FISCAL**.

Não estão incluídos neste prazo de garantia adicional peças plásticas, filtros de ar, assim como problemas com unidades instaladas em locais com alta concentração de compostos salinos, ácidos ou alcalinos. Tais casos estão cobertos com garantia de 90 dias a contar da data de compra do equipamento. Também não fazem parte desta garantia gás refrigerante, óleo, nem componentes não fornecidos nos produtos, mas necessários para a instalação das unidades, e tampouco se aplica à própria montagem/interligação do sistema.

SITUAÇÕES NÃO COBERTAS PELA GARANTIA:

- Danos causados por movimentação incorreta e avarias de transporte;
- Manutenção das unidades, que inclui limpeza e troca de filtro de ar;
- Despesas eventuais de transporte das unidades até a oficina;
- Despesas de locomoção do técnico para atendimento a domicílio quando o equipamento estiver fora do perímetro urbano da cidade sede da empresa credenciada pela **CARRIER**.

A GARANTIA ESTARÁ CANCELADA NOS SEGUINTE CASOS:

- Utilização de itens e/ou peças de reposição não originais **CARRIER**;
- Modificação das características originais de fábrica;
- Dados de identificação das unidades alterados ou rasurados;
- Unidades ligadas em rede com tensão diferente da especificada na etiqueta de identificação;
- Danos causados ao equipamento por incêndio, inundação, causas fortuitas ou inevitáveis;
- Unidades ligadas com comandos a distância não originais de fábrica.
- Qualquer instalação diversa da recomendada por este manual.

Caso algum componente apresente defeito de fabricação durante o período de garantia estes serão, sempre que possível, reparados ou em último caso substituídos por igual ou equivalente.

Fica este compromisso limitado apenas a reparos e substituições dos componentes defeituosos.

Quaisquer reparos ou componentes substituídos após a data em que se extingue esta Garantia serão cobrados integralmente do usuário.

O mau funcionamento ou paralisação do equipamento ou sistema, em hipótese alguma, onerará a **CARRIER** com eventuais perdas e danos dos proprietários ou usuários, limitando-se a responsabilidade do fabricante aos termos aqui expostos.

ESTA GARANTIA ANULA QUALQUER OUTRA ASSUMIDA POR TERCEIROS, NÃO ESTANDO NENHUMA FIRMA OU PESSOA HABILITADA A FAZER EXCEÇÕES OU ASSUMIR COMPROMISSO EM NOME DA **SPRINGER CARRIER LTDA.**

ESTA GARANTIA É VÁLIDA APENAS EM TERRITÓRIO BRASILEIRO.

Para sua tranquilidade, mantenha a Nota Fiscal de compra do equipamento junto a este certificado, pois ela é documento necessário para solicitação de serviços de garantia.



United Technologies

turn to the experts



**PRODUZIDO NO
PÓLO INDUSTRIAL
DE MANAUS**



CONHEÇA A AMAZÔNIA

Telefones para Contato:

4003.6707 - Capitais e Regiões Metropolitanas

0800.887.6707 - Demais Localidades

CLIMAZON INDUSTRIAL LTDA

Av. Torquato Tapajós, 7937 Lotes 14 e 14B

Bairro Tarumã - Manaus - AM

CEP: 69.041-025

CNPJ: 04.222.931/0001-95

www.carrierdobrasil.com.br