

A garantia contratual somente é válida para produtos instalados por assistência técnica credenciada.

Guarde este manual para futura referência.

AVISO

- O aparelho deve ser instalado, utilizado e guardado numa divisão com uma área de piso superior a X m².

Quantidade de carga de refrigerante M (kg)	Área mínima de divisão X (m ²)
M ≤ 1,22	-
1,22 < M ≤ 1,23	1,45
1,23 < M ≤ 1,50	2,15
1,50 < M ≤ 1,75	2,92
1,75 < M ≤ 2,0	3,82
2,0 < M ≤ 2,5	5,96
2,5 < M ≤ 3,0	8,59
3,0 < M ≤ 3,5	11,68
3,5 < M ≤ 4,0	15,26

(IEC 60335-2-40)

- A instalação deste produto deve ser feita por técnicos de manutenção experientes ou por instaladores profissionais, somente de acordo com este manual. Uma instalação por amadores ou inadequada do produto pode causar acidentes graves como ferimentos, fugas de água, choque eléctrico ou incêndio. Se o produto for instalado sem considerar as instruções deste manual, ele perderá a garantia do fabricante.
- A unidade não deve ser ligada enquanto não estiverem concluídas todas as operações. Se ligar o aparelho à corrente antes de concluir todas as operações, poderão ocorrer acidentes graves, tais como choques eléctricos ou incêndio.
- Se ocorrer uma fuga de refrigerante enquanto você estiver trabalhando, ventile a área. Se o refrigerante ficar exposto a uma chama, pode produzir gás tóxico.
- A instalação deve ser executada de acordo com as normas, códigos ou padrões para ligações eléctricas e equipamentos em todos países, regiões ou locais de instalação.
- Não utilize outros meios senão os aconselhados pelo fabricante para acelerar o processo de descongelação ou para limpar o aparelho.
- A fim de evitar o perigo de asfixia, mantenha o saco de plástico ou a película fina utilizada como material de embalagem longe das crianças pequenas.
- O aparelho deve ser armazenado numa divisão na qual não existam fontes de ignição em funcionamento contínuo (por exemplo: chamas abertas, um aparelho a gás ou um aquecedor eléctrico em funcionamento).
- Não fure nem queime.
- Tenha em atenção que os refrigerantes podem ser inodoros.
- As crianças devem ser supervisionadas para garantir que não brincam com o dispositivo.
- Este aparelho não se destina à utilização por pessoas (inclusive crianças) com capacidades físicas, sensoriais ou mentais reduzidas, ou por pessoas com falta de experiência e conhecimento, a menos que tenham recebido instruções referentes à utilização do aparelho ou estejam sob a supervisão de uma pessoa responsável pela sua segurança. Recomenda-se que as crianças sejam vigiadas para assegurar que elas não estejam brincando com o aparelho.

CUIDADO

- Leia cuidadosamente todas as informações de segurança descritas neste manual antes de instalar ou utilizar o aparelho de ar condicionado.
- Instale o produto observando os códigos e normas locais em vigor no local de instalação, além das instruções fornecidas pelo fabricante.
- Este produto faz parte de um conjunto que constitui um aparelho de ar condicionado. O produto não deve ser instalado independentemente ou ser instalado com um dispositivo não autorizado pelo fabricante.
- Utilize sempre uma fonte de alimentação separada, protegida por um disjuntor que opere em todos os cabos com uma distância entre contactos de 3 mm para este produto.
- Para protecção das pessoas, aterre correctamente o produto e utilize o cabo de alimentação combinado a um disjuntor de fuga à terra (ELCB).
- Este produto não está protegido contra explosões e desta forma não deve ser instalado numa atmosfera explosiva.
- Para evitar choques eléctricos, nunca toque nos componentes eléctricos logo após a fonte de alimentação ter sido desligada. Depois de desligar a corrente eléctrica, aguarde sempre 5 minutos antes de tocar nos componentes eléctricos.
- Este produto não possui peças que possam ser reparadas pelo utilizador. Consulte sempre técnicos de manutenção experientes para reparação.
- Ao mover ou reposicionar o aparelho de ar condicionado, consulte técnicos de manutenção experientes para a desconexão e a reinstalação do produto.
- Não toque nas aletas de alumínio do permutador de calor incorporado da unidade interior ou exterior para evitar ferimentos pessoais quando estiver a instalar a unidade ou a efectuar a manutenção.
- Não coloque outros produtos eléctricos ou itens domésticos abaixo do produto. O gotejamento de condensação do produto pode molhá-los e causar danos ou o funcionamento incorrecto dos mesmos.

- Tenha cuidado para não riscar o aparelho de ar condicionado ao manuseá-lo.

Índice

1. PRECAUÇÕES DE SEGURANÇA	1
2. ESPECIFICAÇÕES SOBRE O PRODUTO	4
2.1. Ferramentas de instalação	4
2.2. Acessórios	4
2.3. Requisitos da tubagem	4
2.4. Requisitos eléctricos	5
2.5. Peças opcionais	5
3. OPERAÇÕES DE INSTALAÇÃO	5
3.1. Selecção de um local de instalação	5
3.2. Dimensões de instalação	6
3.3. Instalação da unidade	6
3.4. Instalação da tubagem de drenagem	7
3.5. Instalação da tubagem	8
3.6. Instalação eléctrica	9
4. INSTALAÇÃO DA GRELHA DA CASSETE	10
5. OPERAÇÕES DE INSTALAÇÃO OPCIONAL	10
5.1. Instalação do kit opcional	10
5.2. Instalação do controlo remoto com fios	10
5.3. Entrada e saída externa	11
6. CONFIGURAÇÃO DO CONTROLO REMOTO	12
6.1. Carregamento das pilhas (R03/LR03/AAA × 2) e preparação do controlo remoto	12
6.2. Instalação do suporte do controlo remoto	12
7. DEFINIÇÃO DE FUNÇÃO	12
7.1. Detalhes das funções	13
8. SELECIONAR O CÓDIGO PERSONALIZADO DO CONTROLO REMOTO	14
9. LISTA DE VERIFICAÇÃO	14
10. TESTE DE FUNCIONAMENTO	15
11. ACABAMENTO	15
12. ORIENTAÇÃO AO CLIENTE	15
13. CÓDIGOS DE ERRO	15

NOTAS: Este manual descreve como instalar o condicionador de ar descrito acima. O manuseio e a instalação somente deverão ser feitos por profissionais, conforme o descrito neste manual.

1. PRECAUÇÕES DE SEGURANÇA

- Leia cuidadosamente este manual antes de proceder à instalação.
- As indicações de aviso e cuidado incluídas neste manual contêm informações de segurança pessoal importantes. Estas devem ser respeitadas.
- Este manual, juntamente com o manual de funcionamento, deve ser entregue ao cliente. O cliente deverá mantê-los num local acessível para utilização futura, como, por exemplo, durante o reposicionamento ou a reparação da unidade.



AVISO

Indica uma situação de perigo potencial ou iminente que, se não evitada, pode resultar em morte ou em ferimentos graves.



CUIDADO

Indica uma situação potencialmente perigosa que pode resultar em ferimentos pequenos ou moderados ou em danos à propriedade.

Precauções na utilização do refrigerante R32

Os procedimentos de instalação básicos são os mesmos que os modelos de refrigerante convencional (R410A, R22).

Contudo, preste especial atenção aos pontos seguintes:

Visto que a pressão de funcionamento é 1,6 vezes superior à dos modelos de refrigerante R22, algumas tubagens e ferramentas de instalação e manutenção são especiais. (Consulte "2. 1. Ferramentas de instalação".)

Em particular, ao substituir um modelo de refrigerante R22 por um modelo de refrigerante R32 novo, substitua sempre a tubagem e as porcas de abocardamento convencionais por tubagem e porcas de abocardamento R32 e R410A no lado da unidade exterior.

No caso do R32 e do R410A, é possível utilizar a mesma porca de abocardamento e tubagem no lado da unidade exterior.

Os modelos que utilizam refrigerante R32 e R410A têm um diâmetro diferente das rosas da porta de abastecimento para evitar o abastecimento acidental com refrigerante R22, assim como por questões de segurança. Por conseguinte, o diâmetro deve ser verificado antecipadamente. [O diâmetro das rosas da porta de abastecimento de R32 e R410A é 1/2- 20 UNF.]

Seja mais cuidadoso do que com o R22 para não permitir a entrada de substâncias externas (óleo, água, etc.) na tubagem. Além disso, ao guardar a tubagem, é necessário selar cuidadosamente as aberturas com pinças, fita, etc. (O manuseio do R32 é semelhante ao R410A.)

CUIDADO

1 - Instalação (Espaço)

- A instalação das tubagens deve ser reduzida ao mínimo.
- As tubagens devem estar protegidas contra danos.
- O aparelho não deve ser instalado numa área sem ventilação, se a área for inferior a X m².

Quantidade de carga de refrigerante M (kg)	Área mínima de divisão X (m ²)
M ≤ 1,22	-
1,22 < M ≤ 1,23	1,45
1,23 < M ≤ 1,50	2,15
1,50 < M ≤ 1,75	2,92
1,75 < M ≤ 2,0	3,82
2,0 < M ≤ 2,5	5,96
2,5 < M ≤ 3,0	8,59
3,0 < M ≤ 3,5	11,68
3,5 < M ≤ 4,0	15,26

(IEC 60335-2-40)

- A compatibilidade com as normas nacionais sobre gás deve ser mantida.
- As ligações mecânicas devem ser acessíveis para fins de manutenção.
- Nos casos em que seja necessária ventilação mecânica, as aberturas de ventilação deverão permanecer desobstruídas.
- Quando pretender eliminar o produto usado após um tratamento apropriado, tenha em atenção as normas nacionais.

2 - Manutenção

2-1 Técnicos de manutenção

- Qualquer pessoa que trabalhe num circuito refrigerante, ou que tenha acesso a um, deve possuir um certificado actual válido de uma entidade de avaliação credenciada pelo sector, o qual lhes confere a competência para lidar com refrigerantes de forma segura e de acordo com uma especificação de avaliação reconhecida pelo sector.
- A manutenção deverá ser executada apenas da forma recomendada pelo fabricante do equipamento. A manutenção e as reparações para as quais seja necessária a assistência de outro pessoal qualificado devem ser realizadas sob a supervisão de pessoas que possuam competência na utilização de refrigerantes inflamáveis.
- A manutenção deverá ser executada apenas da forma recomendada pelo fabricante.

2-2 Trabalhos

- Antes de iniciar uma operação em sistemas que contenham refrigerantes inflamáveis, é necessário verificar a segurança para garantir que os riscos de ignição são mínimos. Para reparar o sistema de refrigeração, devem ser respeitadas as precauções apresentadas nas secções 2-2 a 2-8 antes de realizar trabalhos no sistema.
- As operações devem ser efectuadas de acordo com um procedimento controlado para minimizar os riscos da presença de um gás inflamável ou vapor durante a realização das operações.
- Todo o pessoal de manutenção e terceiros que estejam a trabalhar no local devem ser instruídos sobre a natureza das operações realizadas.
- A realização de operações em espaços limitados deve ser evitada.
- A área circundante ao local de trabalho deve ser seccionada.
- Certifique-se de que as condições da área são seguras controlando o material inflamável.

2-3 Verificação da presença de refrigerante

- A área deve ser verificada com um detector de refrigerante adequado, antes e durante a realização de operações, para garantir que o técnico esteja ciente da presença de uma atmosfera potencialmente inflamável.
- Certifique-se de que o equipamento de detecção de fugas que está a ser utilizado é adequado para uso com refrigerantes inflamáveis, isto é, não igniscível, adequadamente vedado ou de segurança intrínseca.

CUIDADO

2-4 Presença de extintor de incêndios

- Se for necessário realizar qualquer operação que exige temperaturas elevadas no equipamento de refrigeração ou peças associadas, deverá estar disponível nas proximidades um equipamento de extinção de incêndios adequado.
- Disponha sempre de um extintor de pó ou de CO₂ perto da área de abastecimento.

2-5 Nenhuma fonte de ignição

- Nenhuma pessoa cuja função esteja relacionada com um sistema de refrigeração e que envolva exposição a qualquer tubagem que contenha ou tenha contido refrigerante inflamável deve utilizar alguma fonte de ignição de tal forma que possa conduzir ao risco de incêndio ou explosão.
- Todas as possíveis fontes de ignição, incluindo o consumo de cigarros, devem ser mantidas suficientemente afastadas do local de instalação, reparação, remoção e eliminação, durante o período em que o refrigerante inflamável pode eventualmente ser libertado para o espaço circundante.
- Antes de as operações serem realizadas, a área à volta do equipamento deve ser inspeccionada para garantir que não existem riscos de inflamabilidade ou de ignição. Devem colocar-se sinais "Proibido Fumar".

2-6 Área ventilada

- Certifique-se de que a área é ao ar livre ou que é adequadamente ventilada antes de aceder ao sistema ou de realizar qualquer operação.
- Durante o período de realização da operação deverá manter-se um grau de ventilação.
- A ventilação deverá dispersar de forma segura qualquer refrigerante que tenha sido libertado e de preferência expeli-lo externamente para a atmosfera.

2-7 Verificações do equipamento de refrigeração

- Quando os componentes eléctricos forem substituídos, estes devem ser adequados para os respectivos fins e estar de acordo com as especificações correctas.
- As instruções de manutenção e assistência do fabricante devem ser seguidas em todas as circunstâncias.
- Em caso de dúvidas, contacte o departamento técnico do fabricante para obter assistência.
- Nas instalações que utilizem refrigerantes inflamáveis devem ser confirmados os pontos seguintes.
 - O volume da carga é o adequado para o tamanho da divisão na qual as peças que contêm o refrigerante estão instaladas.
 - O equipamento de ventilação e as saídas funcionam correctamente e não estão obstruídos.
 - Se for utilizado um circuito refrigerante indirecto, deverá verificar-se se existe refrigerante no circuito secundário.
 - As marcações no equipamento permanecem visíveis e legíveis. Marcações e sinais que estejam ilegíveis devem ser corrigidos.
 - Os tubos de refrigerante ou os componentes estão instalados numa posição na qual dificilmente fiquem expostos a qualquer substância que possa corroer componentes que contenham refrigerante, a menos que os componentes sejam fabricados com materiais que são inerentemente resistentes a corrosão ou estão adequadamente protegidos contra corrosão.

2-8 Verificações dos dispositivos eléctricos

- A reparação e a manutenção de componentes eléctricos devem incluir procedimentos de verificação inicial de segurança e inspecção dos componentes.
- Se ocorrer uma falha que possa comprometer a segurança, nenhuma fonte de alimentação deve ser ligada ao circuito até que o problema esteja resolvido.
- Se não for possível corrigir a falha imediatamente e for necessário prosseguir a operação, deverá ser utilizada temporariamente uma solução adequada.
- Esta situação deve ser reportada ao proprietário do equipamento para que todas as partes envolvidas estejam informadas.
- Na verificação inicial de segurança devem ser confirmados os pontos seguintes.
 - Os condensadores estão descarregados: esta operação deve ser realizada de forma segura para evitar a possibilidade de descarga de faíscas.
 - Os componentes eléctricos não estão sob tensão e não há fios expostos durante o abastecimento, recolha ou purgação do sistema.
 - A ligação à terra mantém-se.

3 - Reparação de componente vedados

- Durante a reparação de componentes vedados, todas as fontes de alimentação devem ser desligadas do equipamento que está a ser reparado antes de qualquer tampa vedada ser removida, etc.
- Se, durante a reparação, for absolutamente necessário ter uma fonte de alimentação ligada ao equipamento, deverá então ser aplicado um método permanente de detecção de fugas no ponto mais crítico para alertar para uma situação potencialmente perigosa.
- Deve dedicar-se atenção especial à situação seguinte para garantir que ao trabalhar com componentes eléctricos o revestimento não é alterado de tal forma que afecte o nível de protecção.
- Tal inclui danos nos cabos, número excessivo de ligações, terminais fora das especificações originais, danos nas vedações, instalação incorrecta de buçins, etc.
- Certifique-se de que o aparelho está montado de forma segura.
- Certifique-se de que as vedações ou materiais de vedação não se deterioraram de tal forma que já não cumprem a finalidade de impedir a entrada de atmosferas inflamáveis.
- As peças de substituição devem estar em conformidade com as especificações do fabricante.

NOTAS: A utilização de vedante de silicone pode inibir a eficácia de alguns tipos de equipamento de detecção de fugas.
Não é necessário isolar componentes de segurança intrínseca antes de trabalhar com eles.

 **CUIDADO**

4 - Reparação de componentes de segurança intrínseca

- Não aplique cargas permanentes indutivas ou capacitativas para o circuito sem ter a certeza prévia de que isso não irá exceder a tensão admissível e a força de corrente permitida para o equipamento em uso.
- Os componentes de segurança intrínseca pertencem a um tipo único com o qual é possível trabalhar ligado na presença de uma atmosfera inflamável.
- O aparelho de ensaio deve pertencer à categoria correcta.
- Substitua componentes apenas por peças especificadas pelo fabricante .
- Outras peças podem resultar na ignição do refrigerante para a atmosfera devido a uma fuga.

5 - Cablagem

- Certifique-se de que a cablagem não estará sujeita a desgaste, corrosão, pressão excessiva, vibração, extremidades afiadas ou qualquer outro efeito ambiental adverso.
- Além disso, deve também ter em conta os efeitos do decorrer do tempo ou da vibração contínua proveniente de fontes, tais como compressores ou ventoinhas.

6 - Detecção de refrigerantes inflamáveis

- Em circunstância alguma deverão ser utilizadas potenciais fontes de ignição na procura por ou na detecção de fugas de refrigerante.
- Não deverá ser usada uma tocha de halogeneto (ou qualquer outro detector com chama a descoberto).

7 - Métodos de detecção de fugas

- Devem ser utilizados detectores de fugas electrónicos para a detecção de refrigerantes inflamáveis, mas a sensibilidade pode não ser a adequada ou poderão necessitar de recalibragem. (O equipamento de detecção deve ser calibrado numa área não sujeita a refrigerantes.)
- Certifique-se de que o detector não é uma potencial fonte de ignição e que é adequado para o refrigerante utilizado.
- O equipamento de detecção de fugas deverá ser configurado mediante uma percentagem do LFL do refrigerante, deverá ser calibrado para o refrigerante utilizado e a percentagem adequada de gás (25 % no máximo) deverá ser confirmada.
- Os líquidos para detecção de fugas podem ser utilizados com grande parte dos refrigerantes, contudo a utilização de detergentes que contenham cloro deve ser evitada pois este componente pode reagir com o refrigerante e corroer as tubagens.
- Se se suspeitar da existência de uma fuga, todas as chamas a descoberto devem ser apagadas/extintas.
- Se se detectar uma fuga de refrigerante que requeira brasagem, todo o refrigerante do sistema deve ser recolhido ou isolado (desligando as válvulas) numa parte do sistema afastada da fuga. Deve então purgar-se azoto isento de oxigénio (OFN) por todo o sistema, antes e durante o processo de brasagem.

8 - Remoção e aspiração

- Quando se acede ao circuito refrigerante para efectuar reparações – ou para qualquer outra finalidade – deverão ser utilizados procedimentos convencionais. Contudo, é importante respeitar as melhores práticas pois a inflamabilidade é sempre um risco. O procedimento seguinte deverá ser aplicado para:
 - remover refrigerante
 - purgar o circuito com gás inerte
 - aspirar
 - purgar novamente com gás inerte
 - abrir o circuito por corte ou brasagem
- A carga de refrigerante deve ser recolhida para os cilindros de recolha correctos.
- O sistema deverá ser "lavado" com OFN para tornar a unidade segura.
- Eventualmente, poderá ser necessário repetir este processo várias vezes.
- Para realizar esta tarefa não deve ser aplicado ar comprimido ou oxigénio.
- A "lavagem" deverá ser efectuada rompendo o vácuo existente no sistema com OFN e continuando a preencher até obter pressão de funcionamento, ventilando para a atmosfera e por fim gerando um vácuo.
- Este processo deve ser repetido várias vezes até que não exista refrigerante no sistema.
- Quando for utilizada a carga final de OFN, o sistema deverá ser preenchido com pressão atmosférica para poder começar a trabalhar.
- Esta operação é absolutamente vital caso se pretenda realizar operações de brasagem nas tubagens.
- Certifique-se de que a saída para a bomba de vácuo não se encontra demasiado próxima de fontes de ignição e que existe ventilação disponível.

9 - Procedimentos de abastecimento

- Além dos procedimentos de abastecimento convencionais, deverão ser respeitados os requisitos apresentados em seguida.
 - Quando estiver a utilizar equipamento de abastecimento, certifique-se de que não ocorre contaminação de refrigerantes diferentes. As mangueiras e as linhas deverão ser tão curtas quanto possível para minimizar a quantidade de refrigerante nelas contida.
 - Os cilindros deverão ser mantidos na vertical.
 - Antes de abastecer o sistema com refrigerante, certifique-se de que o sistema de refrigeração está ligado à terra.
 - Aplique uma etiqueta de aviso no sistema quando o abastecimento estiver concluído (se ainda não tiver uma).
 - Deve ter-se o máximo cuidado para não encher demasiado o sistema de refrigeração.
- Antes de reabastecer o sistema, é necessário realizar um teste de pressão com OFN.
- O sistema deve ser submetido a um teste de estanquidade após a conclusão do abastecimento, mas antes da entrada em funcionamento.
- Deverá ainda ser realizado um teste de estanquidade de acompanhamento antes de o equipamento ser retirado do local.

 **CUIDADO**

10 - Fim de utilização

- Antes de este procedimento ser realizado, é essencial que o técnico esteja completamente familiarizado com o equipamento e todos os respectivos detalhes.
- É recomendável e de boa prática que todos os refrigerantes sejam recolhidos de forma segura.
- Antes de a tarefa ser realizada, deve ser recolhida uma amostra de óleo e de refrigerante para o caso de ser necessário efectuar uma análise antes de se reutilizar o refrigerante recuperado.
- É essencial dispor de corrente eléctrica antes de a tarefa ser iniciada.
 - a) Familiarize-se com o equipamento e o seu funcionamento.
 - b) Isole o sistema electricamente.
 - c) Antes de avançar com o procedimento certifique-se de que:
 - está disponível equipamento mecânico auxiliar, se necessário, para o manuseamento dos cilindros de refrigerante;
 - todo o equipamento de protecção individual está disponível e é utilizado da forma correcta;
 - o processo de recolha é sempre supervisionado por uma pessoa competente;
 - o equipamento e os cilindros de recolha estão em conformidade com as normas adequadas.
 - d) Proceda à bombagem do sistema de refrigeração, se possível.
 - e) Se não for possível criar vácuo, crie um distribuidor de forma a que o refrigerante possa ser removido de várias partes do sistema.
 - f) Certifique-se de que o cilindro está posicionado na balança antes de o processo de recolha iniciar.
 - g) Inicie o aparelho de recolha e utilize-o de acordo com as instruções do fabricante.
 - h) Não encha demasiado os cilindros. (Não exceder 80% do volume líquido).
 - i) Não exceda a pressão de funcionamento máxima do cilindro, ainda que temporariamente.
 - j) Quando os cilindros estiverem devidamente cheios e o processo estiver concluído, certifique-se de que os cilindros e o equipamento são imediatamente removidos do local e que as válvulas de isolamento do equipamento são encerradas.
 - k) Um refrigerante que tenha sido recolhido não deve ser utilizado para abastecer outro sistema de refrigeração, excepto se tiver sido limpo e verificado.





11 - Etiquetagem

- Deverão ser aplicadas etiquetas no equipamento a indicar que está fora de utilização e que o refrigerante foi recolhido.
- As etiquetas deverão conter a data e uma assinatura.
- Certifique-se de que as etiquetas aplicadas no equipamento indicam que o equipamento contém refrigerante inflamável.

12 - Recolha

- Quando pretender remover o refrigerante de um sistema, quer seja para manutenção ou para colocar fora de utilização, é recomendável e de boa prática que todos os refrigerantes sejam recolhidos de forma segura.
- Quando transferir o refrigerante para cilindros, certifique-se de que são utilizados apenas cilindros adequados para recolha de refrigerante.
- Certifique-se de que está disponível o número correcto de cilindros para suporte da carga total do sistema.
- Todos os cilindros que vão ser utilizados devem ter sido concebidos para o refrigerante recolhido e devem possuir uma etiqueta para esse refrigerante (isto é, cilindros especiais para a recolha de refrigerante).
- Os cilindros devem estar equipados com uma válvula de descompressão e válvulas de intercepção associadas em boas condições de funcionamento.
- Os cilindros de recolha vazios são aspirados e, se possível, refrigerados antes da recolha.
- O equipamento de recolha deve encontrar-se em boas condições de funcionamento, dispor de um conjunto de instruções sobre o equipamento à mão e deve ser adequado para a recolha de refrigerantes inflamáveis.
- Além disso, deve também estar disponível, e em boas condições de funcionamento, um conjunto de balanças calibradas.
- As mangueiras devem estar equipadas com juntas que não apresentem fugas e devem encontrar-se em boas condições.
- Antes de utilizar o aparelho de recolha, verifique se se encontra em boas condições de funcionamento, se foi submetido a manutenção adequada e se todos os componentes eléctricos associados estão vedados para prevenir a ignição no caso de ser libertado refrigerante. Em caso de dúvidas, contacte o fabricante.
- O refrigerante recolhido deve ser devolvido ao respectivo fornecedor, no cilindro de recolha correcto e com a devida Nota de Transferência de Resíduos aplicada.
- Não misture refrigerantes nas unidades de recolha e sobretudo não os misture nos cilindros.
- Se pretender remover compressores ou óleos de compressor, certifique-se de que estes foram aspirados até um nível aceitável e que garanta que o refrigerante inflamável não permanecerá no lubrificante.
- O processo de aspiração deverá ser realizado antes de o compressor ser devolvido ao fornecedor.
- Para acelerar este processo, deve ser aplicado apenas aquecimento eléctrico ao corpo do compressor.
- Quando for drenado óleo de um sistema, o processo deverá ser realizado em segurança.

Explicação dos símbolos apresentados na unidade interior ou na unidade exterior

	AVISO	Este símbolo indica que este aparelho utiliza um refrigerante inflamável. Se ocorrer uma fuga de refrigerante e este ficar exposto a uma fonte de ignição externa, existe o risco de incêndio.
	CUIDADO	Este símbolo indica que o manual de funcionamento deve ser lido com atenção.
	CUIDADO	Este símbolo indica que a manutenção deste equipamento deve ser realizada por um técnico de manutenção e de acordo com o manual de instalação.
	CUIDADO	Este símbolo indica que estão disponíveis informações como, por exemplo, o manual de funcionamento ou o manual de instalação.

2. ESPECIFICAÇÕES SOBRE O PRODUTO

2.1. Ferramentas de instalação

Nome da ferramenta	Mudança de R22 para R32 (R410A)
Tubo de manómetro	A pressão é elevada e não pode ser medida com um manómetro de R22. Para evitar a mistura errada de outros refrigerantes, o diâmetro de cada porta foi alterado. Recomenda-se utilizar manómetro com vedações de -0,1 a 5,3 MPa (-1 a 53 bar) para alta pressão. -0,1 to 3,8 MPa (-1 a 38 bar) para baixa pressão.
Mangueira de carga	Para aumentar a resistência à pressão, o material da mangueira e o tamanho de base foram alterados. (R32/R410A)
Bomba de vácuo	Pode ser utilizada uma bomba de vácuo convencional se for instalado um adaptador de bomba de vácuo. (É proibida a utilização de uma bomba de vácuo com motor em série.)
Detector de fuga de gás	Detector de fuga de gás especial para refrigerante R410A ou R32 do tipo HFC.

Tubos de cobre

É necessário utilizar tubos de cobre sem costura e é desejável que a quantidade de óleo residual seja inferior a 40 mg/ 10 m. Não utilize tubos de cobre que tenham partes danificadas, deformadas ou descoloradas (especialmente na superfície interior). Caso contrário, o valor de expansão ou o tubo capilar podem ficar bloqueados com contaminantes. Tendo em conta que um aparelho de ar condicionado que utiliza refrigerante R32 (R410A) está sujeito a uma pressão superior à de um utilizando refrigerante R22, é necessário seleccionar materiais adequados.

⚠ AVISO

- Não utilize a tubagem e as porcas de abocardamento (para R22) existentes. Se forem utilizados os materiais existentes, a pressão no interior do ciclo do refrigerante irá aumentar e provocar falhas, ferimentos, etc. (Utilize os materiais especiais para R32/R410A.)
- Utilize (para reabastecer ou substituir) somente o refrigerante especificado (R32). O uso de refrigerante fora da especificação pode causar mal funcionamento do produto, queima ou ferimentos.
- Não misture nenhum gás ou impurezas, excepto o refrigerante especificado (R32). Entrada de ar ou aplicação de materiais fora da especificação torna a pressão interna do ciclo do refrigerante muito alta e pode causar o mal funcionamento do produto, a queima da tubulação ou ferimentos.
- Para efeitos de instalação, utilize as peças fornecidas pelo fabricante ou outras peças recomendadas por este. A utilização de peças não recomendadas pode provocar acidentes graves, tais como queda da unidade, fuga de água, choque eléctrico ou incêndio.
- A unidade não deve ser ligada enquanto não estiverem concluídas todas as operações.





⚠ CUIDADO





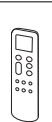

Este manual descreve apenas como instalar a unidade interior. Para instalar a unidade exterior ou caixa de derivação (se existir alguma), consulte o manual de instalação fornecido com cada produto.

2.2. Acessórios

⚠ AVISO

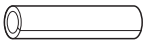
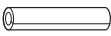
- Para efeitos de instalação, utilize as peças fornecidas pelo fabricante ou outras peças recomendadas por este.
- A utilização de peças não recomendadas pode provocar acidentes graves, tais como queda da unidade, fuga de água, choque eléctrico ou incêndio.
- São fornecidas as peças de instalação que se seguem. Utilize-os conforme necessário.
- Mantenha o manual de instalação em um local seguro e não descarte nenhum acessório até que o trabalho de instalação esteja concluído.

Nome e forma	Qtd	Descrição
Manual de instalação 	1	(Este manual)
Manual de Funcionamento 	1	-
Controlo remoto 	1	Utilize para o funcionamento do aparelho de ar condicionado
Suporte do controlo remoto 	1	Para segurar o controlo remoto
Parafuso autorroscante (pequeno) 	2	Para instalar o controlo remoto numa parede

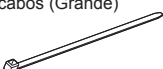
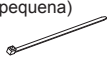
Nome e forma	Qtd	Descrição
Gabarito  (Parte superior da embalagem)	1	Para instalação da unidade interior
Anilha 	8	Para instalação da unidade interior
Acoplador de isolamento térmico (grande) 	1	Para a união do tubo do lado interior (tubo de gás)
Acoplador de isolamento térmico (pequeno) 	1	Para a união do tubo do lado interior (tubo de líquido)
Isolamento 	1	Para instalação do tubo de drenagem
Mangueira de drenagem 	1	Para instalação do tubo de drenagem VP25 (D.E. 32; D.I. 25)
Abraçadeira de mangueira 	1	Para instalação da mangueira de drenagem
Isolamento térmico da mangueira de drenagem 	1	Para instalação do tubo de drenagem
Abraçadeira de cabos (Grande) 	4	Para fixação dos tubos de ligação.
Abraçadeira de cabos (pequena) 	2	Neste modelo é utilizada apenas uma.

2.3. Requisitos da tubagem

⚠ CUIDADO

Consulte o manual de instalação da unidade exterior para obter a descrição do comprimento do tubo de ligação ou para obter a diferença de sua elevação.

Modelo	Diâmetro [mm (pol.)]	
	Tubo de gás	Tubo de líquido
30/36/45	15,88 (5/8)	9,52 (3/8)

- Utilize tubagem com isolamento térmico impermeável.

⚠ CUIDADO

Coloque o isolamento térmico à volta dos tubos de gás e de líquido. Se não o fizer, podem ocorrer fugas de água. Utilize isolamento térmico com resistência ao calor superior a 120°C. (somente modelo de ciclo reverso). Além disso, se for de esperar que o nível de humidade no local de instalação da tubagem de refrigerante ultrapasse os 70%, instale o isolamento térmico à volta da tubagem de refrigerante. Se o nível de humidade previsto se situar entre 70 e 80 %, utilize isolamento térmico com uma espessura de 15 mm ou superior; se o nível de humidade previsto exceder 80%, utilize isolamento térmico com uma espessura de 20 mm ou superior. Se a espessura do isolamento térmico utilizado não corresponder ao especificado, pode formar-se condensação na superfície do isolamento. Além disso, deve utilizar isolamento térmico com uma condutibilidade térmica de 0,045 W/(m·K) ou inferior (a 20°C).

2. 4. Requisitos eléctricos

A unidade interior é alimentada pela unidade exterior. Não alimente a unidade interior a partir de uma fonte de alimentação separada.

AVISO

- O padrão para fiação e equipamentos eléctricos é diferente em cada país ou região. Antes de iniciar o trabalho na parte eléctrica, confirme as normas, códigos ou padrões relacionados.
- As normas referentes aos cabos e ao disjuntor diferem em cada localidade; consulte as regras locais.

Cabo	Tamanho do condutor (mm ²)	Tipo	Observações
Cabo de ligação	1,5 (mín.)	Tipo 60245 IEC57	3 cabos + ligação à terra , 1 φ/220 V

Comprimento máximo do cabo: Limitar a queda de tensão a menos de 2%. Aumente a bitola do cabo se a queda de tensão for de 2% ou superior.

Cabo	Tamanho do condutor (mm ²)	Tipo	Observações
Cabo do controlo remoto	0,33 a 1,25	Cabo revestido com PVC	2 cabos não polarizados, par entrelaçado

2. 5. Peças opcionais

Nome das peças	Nº do modelo	Aplicação
Controlo remoto com fios	UTY-RN*YZ*	Para a operação do condicionador de ar
	UTY-RLRY	
Controlo remoto simples	UTY-RSR*	Para a operação do condicionador de ar
	UTY-RHR*	
Controlo remoto compacto	UTY-RCR*Z1	Para a operação do condicionador de ar
Interface W-LAN	UTY-TFSXZ*	Para o controlo da LAN sem fios
Sensor de pessoas	UTY-SHZXC	Para evitar o desperdício de electricidade, esta função controla o ajuste de temperatura quando ninguém está no ambiente.
Placa de persiana da saída de ar	UTR-YDZK	Instale a placa na saída ao fazer a operação com direcção em 3 vias
Kit de admissão de ar fresco	UTZ-VXRA	Para a tomada de ar fresco
Conversor Modbus	UTY-VMSX	Para a operação do condicionador de ar
Conversor KNX	UTY-VKXSX	Para a operação do condicionador de ar
Controlador dos interruptores externos	UTY-TERX	Para controlar os interruptores externos
Placa de circuito impresso (PCB) de entrada e saída exterior	UTY-XCSX	Para a conexão de dispositivos exteriores
Caixa de placa de circuito impresso (PCB) de entrada e saída exterior	UTZ-GXRA	Para instalação da placa de circuito impresso (PCB) de entrada e saída externa
Kit de ligação exterior	UTY-XWZXZG	Para o controlo da porta de saída

3. OPERAÇÕES DE INSTALAÇÃO

AVISO

- Não ligue a unidade até que todo o trabalho de instalação esteja concluído.
- O transporte e a instalação a unidade devem ser efetuados por número suficiente de pessoas e com equipamento bastante, adequados para o peso da unidade.
- A execução desses trabalhos com número insuficiente de pessoas ou com equipamentos inadequados pode resultar na queda da unidade ou em ferimentos pessoais.

CUIDADO

Para obter os detalhes de instalação, consulte os dados técnicos.

3. 1. Selecção de um local de instalação

Decida a posição de montagem juntamente com o cliente e conforme o seguinte.

AVISO

- Selecione locais de instalação que possam suportar correctamente o peso da unidade interior e que não amplificarão o som ou a vibração. Se o local de instalação não for suficientemente resistente, a unidade interior pode cair e causar ferimentos.
- Instale as unidades de forma segura para que não tombem nem caiam.

CUIDADO

- Não instale a unidade interior nas seguintes áreas:
 - Áreas com elevado grau de salinidade, tal como à beira-mar. Isso deteriorará as peças metálicas, fazendo com que as peças caiam ou que a unidade vazze água.
 - Áreas cheias de óleo mineral ou com grande quantidade de óleo ou vapor, tal como uma cozinha. Isso deteriorará as peças plásticas, fazendo com que as peças caiam ou que a unidade vazze água.
 - Áreas que gerem substâncias que afetem prejudicialmente o equipamento, tais como gás sulfúrico, gás de cloro, ácido ou alcali. Tal provocará a corrosão dos tubos de cobre e das juntas de brasagem, o que, por sua vez, pode causar fuga de refrigerante.
 - Áreas propensas a fugas de gás combustível, que contenham fibras de carbono em suspensão, pó inflamável ou substâncias inflamáveis voláteis, tais como diluentes ou gasolina. Se houver fuga de gás e este se depositar em torno da unidade, tal poderá provocar incêndio.
 - Áreas onde animais possam urinar na unidade ou que possam gerar amoníaco.
- Não utilize a unidade para fins especiais, tais como armazenamento de comida, criação de animais e plantas ou preservação de dispositivos de precisão ou obras de arte. Poderá deteriorar a qualidade dos objectos a preservar.
- Não instale em locais com risco de fuga de gás combustível.
- Não instale a unidade próximo de uma fonte de calor, vapor ou gás inflamável.
- Instale a unidade num local onde a drenagem não cause problemas.
- Instale a unidade interior, a unidade exterior, o cabo de alimentação, o cabo de transmissão e o cabo do controlo remoto a pelo menos 1 m de distância de receptores de televisão ou rádio. Esta medida visa evitar interferências na recepção do sinal de TV ou ruído radioelétrico. (Mesmo instalados a mais de 1 m de distância, poderá ainda registar ruídos em determinadas condições de recepção do sinal.)
- Instale a unidade onde a temperatura ambiente não atinja 60°C ou mais. Tome medidas (como a ventilação) nos ambientes onde o calor é retido.
- A unidade deve estar fora do alcance de crianças com menos de 10 anos.
- Instale a unidade interior num local onde a altura desde o piso seja superior a 1,8 m.

- (1) Escolha um local a partir do qual o ar gerado pela unidade possa ser distribuído uniformemente por todo o ambiente.
- (2) As portas de entrada e de saída não devem ficar obstruídas; o ar deve poder circular por todo o ambiente.
- (3) Deixe o espaço necessário para permitir operações de manutenção no ar condicionado.
- (4) Instale a unidade em um local que permita a fácil ligação à unidade exterior.
- (5) Instale a unidade em um local que permita a fácil instalação do tubo de ligação.
- (6) Instale a unidade em um local que permita a fácil instalação do tubo de drenagem.
- (7) Instale a unidade em um local onde o ruído e as vibrações não sejam amplificados.
- (8) Tenha em consideração a necessidade de manutenção, etc., e deixe espaço suficiente. Instale ainda a unidade num local que permita a remoção do filtro.
- (9) Não instale a unidade em locais expostos a luz solar directa.

A escolha de um local inicial de instalação correcto é importante, pois é difícil mover a unidade depois de instalada.

3. 2. Dimensões de instalação

- A altura acima do tecto é a indicada na figura.

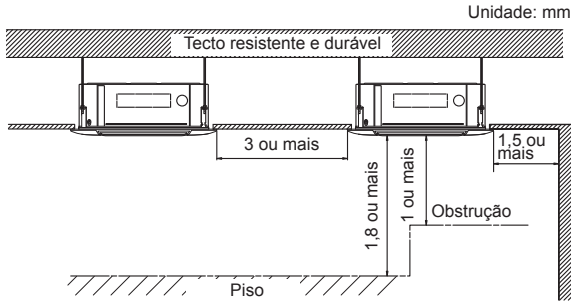

- Este produto pode ser instalado em altura de até 4,2 m. Entretanto, se a altura do tecto for superior a 3,2 m ou inferior a 2,7 m, será necessário ajustar a posição no controlo remoto. (Consulte "7. DEFINIÇÃO DE FUNÇÃO")

Ajuste da direcção de descarga

- A direcção da descarga pode ser seleccionada da forma indicada abaixo.

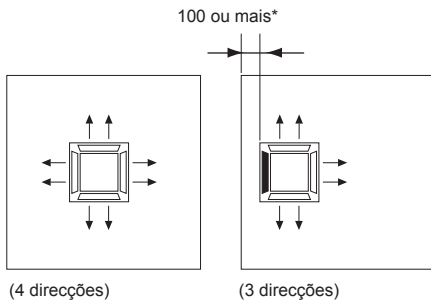

* Garantir espaço suficiente para o acesso de manutenção durante a instalação.

- Para uma saída com 3 vias, certifique-se de executar o ajuste de função no controlo remoto. Além disso, assegure-se de utilizar a placa de persiana opcional para bloquear a saída.
- A altura do tecto não pode ser ajustada no modo de saída de 3 vias. Desta forma, não altere o ajuste de altura do tecto. (Consulte "7. DEFINIÇÃO DE FUNÇÃO")
- Quando a saída estiver fechada, certifique-se de instalar o kit opcional de placa de persiana da saída de ar. Para obter os detalhes da instalação, consulte o manual de instalação do kit.

3. 3. Instalação da unidade

AVISO

- O transporte e a instalação a unidade devem ser efetuados por número suficiente de pessoas e com equipamento bastante, adequados para o peso da unidade. A execução desses trabalhos com número insuficiente de pessoas ou com equipamentos inadequados pode resultar na queda da unidade ou em ferimentos pessoais.
- Se o trabalho for realizado apenas com a estrutura do painel, existe o risco de a unidade ganhar folga. Tenha o máximo de cuidado.
- Ao prender as suspensões, deixe a posição dos parafusos uniforme.

3.3.1. Posicionar o orifício do tecto e os parafusos de suspensão

- Posições da abertura no tecto, espaçamento entre parafusos de suspensão, tubulação e condutas.

- Abertura no tecto e espaçamento entre os parafusos de suspensão.** Unidade: mm

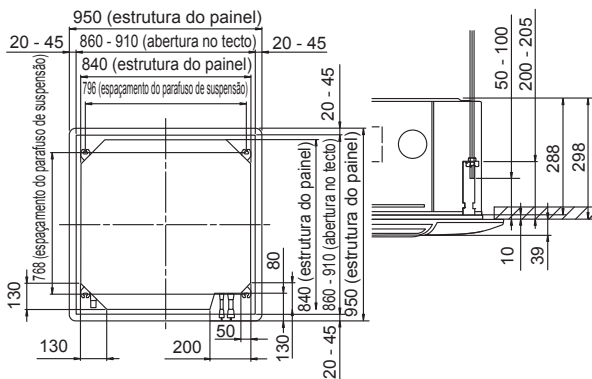

- Posições da tubulação de refrigerante e da tubulação de drenagem.** Unidade: mm

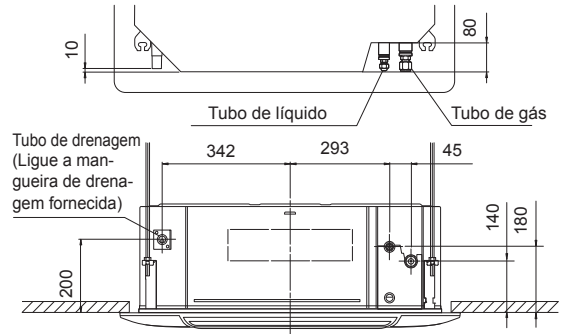

- Posição das condutas de distribuição e da entrada de ar fresco.** Unidade: mm

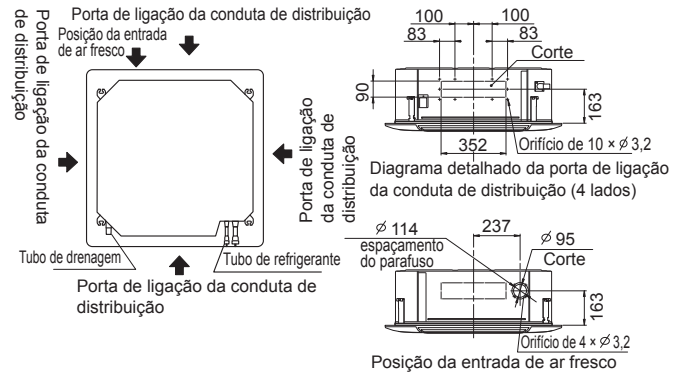

NOTAS:

Faça o isolamento correcto ao ligar as condutas de distribuição e a entrada de ar fresco.

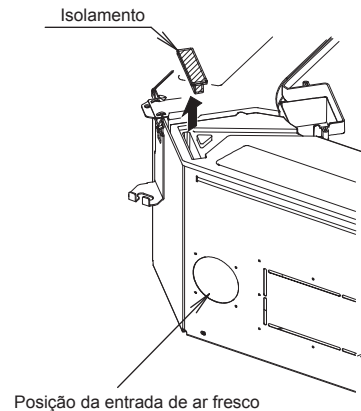

NOTAS:

Ao introduzir ar fresco na unidade interior, remova o isolamento afixado à bandeja de drenagem.

- Ajuste a posição do parafuso de suspensão e da abertura no tecto.
 - Utilize um gabarito de instalação (superfície superior da embalagem) para definir as posições do parafuso de suspensão e da abertura no tecto e faça os furos.
- Estrutura da suspensão.
 - Escolha uma estrutura forte para o local de suspensão.
 - Se necessário, reforce o parafuso de suspensão com material de suporte anti-sísmico para evitar vibrações.
 - Utilize parafusos de suspensão M8-M10.

3.3.2. Instalação do corpo

- Instale a anilha e a porca (providenciadas no local) no parafuso de suspensão.
- Engate o corpo do aparelho no parafuso de suspensão.
- Ajuste as dimensões entre a superfície do tecto e o corpo do aparelho. Depois de instalar a grelha da cassette será possível fazer o ajuste fino da altura do corpo do aparelho. Para obter mais informações, consulte o manual de instalação da grelha da cassette.

AVISO

- Proceda ao aperto final apertando firmemente a porca dupla.
- Tenha o cuidado de instalar o corpo horizontalmente e ajustar adequadamente a altura por baixo do corpo e da superfície do tecto.

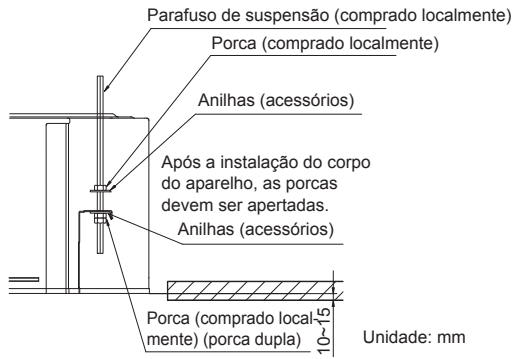

3.3.3. Nivelamento

Utilizando um nível ou uma mangueira de vinil cheia com água, regule a posição para que o corpo do aparelho fique nivelado. Uma instalação inclinada na qual o lado do tubo de drenagem fique a uma altura superior pode provocar um mau funcionamento do interruptor de bóia e dar origem a um vazamento de água.

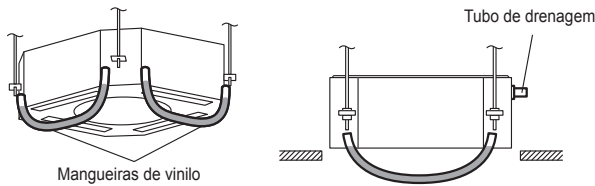

3.4. Instalação da tubagem de drenagem

AVISO

- Não insira a tubagem de drenagem no coletor de esgotos onde existe gás sulfuroso. (Poderá ocorrer erosão do permutador de calor.)
- Isole as peças devidamente para evitar que pingue água das peças de ligação.
- Verifique se a drenagem está a decorrer correctamente após a instalação, utilizando a parte visível da porta de drenagem transparente e a saída final do tubo de drenagem do corpo do aparelho.

CUIDADO

Não utilize cola na porta de drenagem do corpo do aparelho. (Utilize a mangueira de drenagem fornecida e ligue o tubo de drenagem.)

3.4.1. Instalação do tubo de drenagem:

- Instale o tubo de drenagem com gradiente descendente (de 1/50 a 1/100) e de forma que não ocorram subidas ou retenções no tubo.
- Utilize tubo de policloreto de vinilo rígido (VP25) [diâmetro exterior de 32 mm] e ligue com adesivo (policloreto de vinilo) de forma que não haja vazamentos.
- Se o tubo for muito longo, instale suportes.
- Não efectue o vazamento de ar.
- Coloque sempre isolamento térmico no tubo de drenagem do lado interior.
- Se não for possível obter um gradiente suficiente para o tubo, eleve o dreno.

	Tamanho do tubo
Tubo de drenagem	VP25 (D.E. 32 mm)

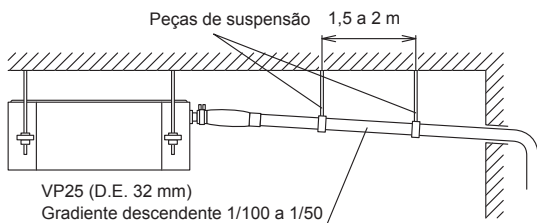

PROIBIDO:

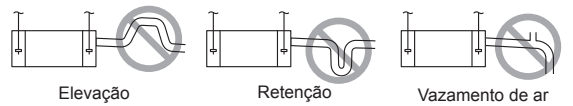

■ Quando elevar o dreno:

- A altura entre o tubo inclinado e o tecto deve ser inferior a 850 mm. Uma elevação de dimensão superior à indicada provocará fugas.
- Eleve verticalmente o tubo na posição de 300 mm ou menos da unidade.

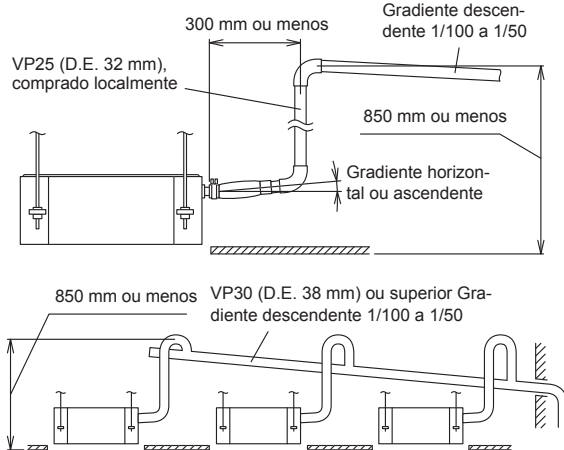

3.4.2. Procedimento de instalação

- (1) Instale a mangueira de drenagem fornecida na porta de drenagem do corpo do aparelho. Instale a abraçadeira de mangueira na parte superior da mangueira de drenagem.
- (2) Utilize cola de vinil para colar o tubo de drenagem (tubo VP25 em PVC) providenciado no local ou um Joelho. (Aplique cola colorida uniformemente até à linha do manómetro e vede.)
- (3) Verifique a drenagem.
- (4) Instale o isolamento térmico.
- (5) Utilize o isolamento térmico fornecido para isolar a porta de drenagem e as peças da abraçadeira do corpo.

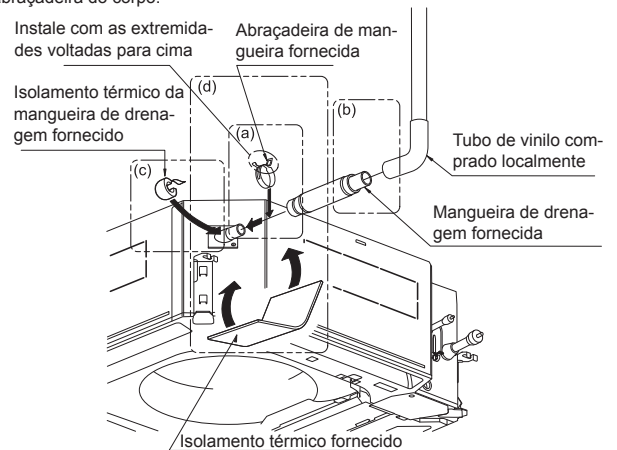

(a) Vista superior

(b) Vista lateral

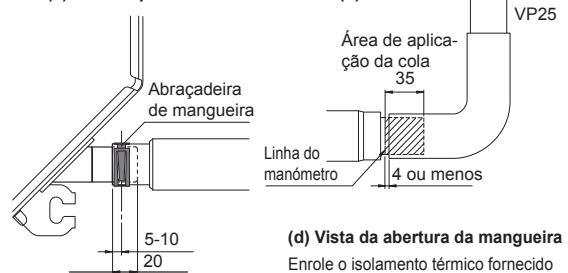

(d) Vista da abertura da mangueira

Enrole o isolamento térmico fornecido em volta da abraçadeira de mangueira. O alinhamento deve ficar na parte superior.

(c) Vista superior



Unidade: mm

3. 5. Instalação da tubagem

⚠ AVISO

- Durante a instalação, certifique-se de que o tubo do refrigerante esteja firmemente instalado antes de accionar o compressor.
- Não opere o compressor com a tubulação do refrigerante ligada incorrectamente e com a válvula de 2 ou 3 vias aberta. Isso pode causar pressão anormal no ciclo de refrigeração, levando a rupturas e até mesmo ferimentos.
- Durante a operação de bombeamento, certifique-se de que o compressor esteja desligado antes de remover a tubulação de refrigerante.
- Não remova o tubo de ligação enquanto o compressor está em funcionamento e com a válvula de 2 ou 3 vias aberta. Isso pode causar pressão anormal no ciclo de refrigeração, levando a rupturas e até mesmo ferimentos.
- Ao instalar e reposicionar o aparelho de ar condicionado, não misture outros gases que não o refrigerante especificado R410A ou R32 para entrada no ciclo de refrigerante.
- Se ar ou outros gases entrarem no ciclo do refrigerante, a pressão dentro do ciclo irá elevar-se para um valor anormalmente alto e causar rupturas, ferimentos, etc.
- Se ocorrer alguma fuga de refrigerante durante as operações, ventile a área. O contacto do refrigerante com uma chama produz um gás tóxico.

⚠ CUIDADO

- Tenha um cuidado redobrado para não permitir a entrada de substâncias externas (óleo, água, etc.) na tubulação ao instalar modelos que utilizem refrigerante R410A ou R32. Além disso, ao guardar a tubagem, é necessário selar cuidadosamente as aberturas com pinças, fita, etc.
- Ao soldar os tubos, certifique-se de limpá-los com gás nitrogénio seco.

3.5.1. Ligação dos tubos

■ Abocardamento

Utilize o cortador de tubos especial e o abocardador próprio para o R410A ou para o R32.

- (1) Corte o tubo de ligação pelo comprimento necessário com um cortador de tubos.
- (2) Segure no tubo com a abertura voltada para baixo para que os resíduos de corte não entrem no tubo e retire eventuais rebarbas.
- (3) Insira a porca de abocardamento [utilize sempre a porca de abocardamento instalada nas unidades interior(es) e exterior ou na caixa de derivação respectivamente] no tubo e efectue a operação de alargamento com um abocardador. Utilize o abocardador próprio para o R410A ou para o R32, ou um abocardador convencional. Se forem utilizadas outras porcas de abocardamento, pode ocorrer uma fuga de refrigerante.
- (4) Proteja os tubos com pinças ou com fita para evitar a entrada de pó, resíduos ou água nos mesmos.

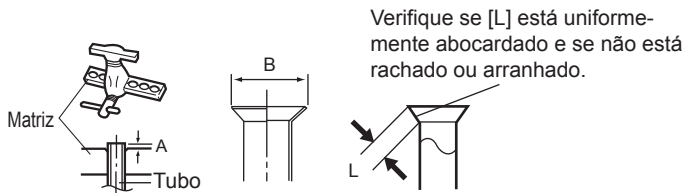

Diâmetro exterior do tubo [mm (pol.)]	Dimensão A [mm]	
	Abocardador para o R32, tipo engate	Dimensão B _{0,4} [mm]
6,35 (1/4)	0 a 0,5	9,1
9,52 (3/8)		13,2
12,70 (1/2)		16,6
15,88 (5/8)		19,7
19,05 (3/4)		24,0

Ao utilizar abocardadores convencionais para alargamento de tubos para o R32, a dimensão A deverá ser aproximadamente 0,5 mm superior à indicada na tabela (para alargamento com abocardadores próprios para o R32) para conseguir o abocardamento especificado. Utilize um medidor de espessura para medir a dimensão A.



Diâmetro exterior do tubo [mm (pol.)]	Distância entre os lados da porca de abocardamento [mm]
6,35 (1/4)	17
9,52 (3/8)	22
12,70 (1/2)	26
15,88 (5/8)	29
19,05 (3/4)	36

NOTAS: As especificações da porca de abocardamento estão em conformidade com a norma ISO14903.

■ Dobragem dos tubos

- Se modelar os tubos com as mãos, tenha cuidado para não vincá-los.
- Não dobre os tubos em ângulo superior a 90°.
- Quando os tubos são repetidamente dobrados ou alongados, o material endurece, o que torna difícil continuar a dobrá-los e a alongá-los.
- Os tubos não devem ser dobrados nem alongados mais de 3 vezes.

⚠ CUIDADO

- Para evitar partir o tubo, evite dobras acentuadas.
- Se o tubo for dobrado repetidamente no mesmo local, acabará por quebrar-se.

■ Ligação por abocardamento

⚠ CUIDADO

- O tubo deve ser ligado correctamente na porta da unidade interior e da unidade exterior. Se não ficar devidamente centrado, será difícil apertar a porca de abocardamento. Se forçar o aperto da porca de abocardamento, as rosças ficarão danificadas.
- Só deve retirar a porca de abocardamento do tubo da unidade interior imediatamente antes de ligar o tubo de ligação.
- Não utilize óleo mineral na peça abocardada. Evite a entrada de óleo mineral no sistema, pois isso reduziria o tempo de vida útil das unidades.

(1) Retire as tampas e os bujões dos tubos.

(2) Centralize o tubo contra a porta na unidade interior e depois gire a porca de abocardamento manualmente.

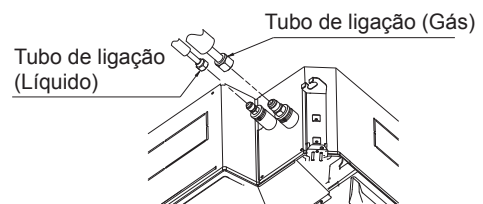

(3) Quando a porca de abocardamento estiver devidamente apertada à mão, segure na união do lado do corpo do aparelho com outra chave e, de seguida, aperte com a chave dinamométrica. (Consulte a tabela abaixo para obter os binários de aperto da porca de abocardamento.)

⚠ CUIDADO

- Segure na chave dinamométrica pelo cabo e mantenha-a em ângulo recto com o tubo, de forma a apertar a porca de abocardamento correctamente.
- Aperte as porcas de abocardamento com uma chave dinamométrica utilizando o método de aperto especificado. Caso contrário, as porcas de abocardamento poderão partir após um período prolongado, provocando uma fuga de refrigerante e liberando gás nocivo se o refrigerante entrar em contacto com uma chama.

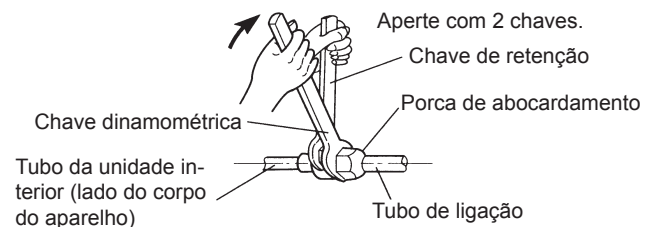

Porca de abocardamento [mm (pol.)]	Binário de aperto [N·m (kgf·cm)]
6,35 (1/4) diâm.	16 a 18 (160 a 180)
9,52 (3/8) diâm.	32 a 42 (320 a 420)
12,70 (1/2) diâm.	49 a 61 (490 a 610)
15,88 (5/8) diâm.	63 a 75 (630 a 750)
19,05 (3/4) diâm.	90 a 110 (900 a 1.100)

3.6. Instalação eléctrica

⚠ AVISO

- As operações eléctricas têm de ser realizadas de acordo com este manual por um técnico certificado nos termos dos regulamentos nacionais ou regionais. Deve utilizar-se um circuito dedicado para a unidade. Um circuito da fonte de alimentação insuficiente ou trabalhos eléctricos realizados incorrectamente podem provocar acidentes graves, tais como choque eléctrico ou incêndio.
- Antes de iniciar os trabalhos, certifique-se de que não exista energia sendo fornecida para a unidade interior e para a unidade exterior.
- Utilize os cabos de ligação e os cabos de alimentação fornecidos ou os especificados pelo fabricante. Ligações incorrectas, isolamento insuficiente ou excesso de corrente permitida podem provocar choque eléctrico ou incêndio.
- Para as ligações eléctricas, deve ser utilizado o tipo de cabos especificado, ligados com firmeza, garantindo que não são exercidas forças externas dos cabos sobre as ligações dos terminais. Cabos incorrectamente ligados ou seguros podem provocar acidentes graves, tais como sobreaquecimento dos terminais, choque eléctrico ou incêndio.
- Não altere os cabos de alimentação, não utilize cabos de extensão nem utilize quaisquer derivações nas cablagens. Ligações incorrectas, isolamento insuficiente ou excesso de corrente permitida podem provocar choque eléctrico ou incêndio.
- Faça corresponder os números da placa de terminais e as cores dos cabos de ligação com os da unidade exterior. Uma ligação incorrecta dos fios pode queimar componentes eléctricos.
- Ligue devidamente os cabos de ligação à placa de terminais. Além disso, prenda os cabos com fixadores. Ligações incorrectas, tanto na cablagem como nas extremidades da mesma, podem causar uma avaria, choque eléctrico ou incêndio.
- O revestimento exterior do cabo de ligação deve ser sempre apertado com o aperto-cabo. (Se o isolante estiver gasto, poderá ocorrer fuga eléctrica.)
- A tampa da caixa eléctrica deve ser devidamente instalada na unidade. Se a tampa da caixa eléctrica estiver mal instalada, pode provocar acidentes graves, tais como choque eléctrico ou incêndio por exposição a pó ou água.
- Instale mangas em todos os orifícios que efectuar nas paredes para a cablagem. Caso contrário, poderá ocorrer um curto-circuito.
- Instale um disjuntor de fuga à terra. Além disso, instale o disjuntor de fuga à terra para que toda a fonte de alimentação principal de corrente alternada seja desligada ao mesmo tempo. Caso contrário, poderá ocorrer choque eléctrico ou incêndio.
- Ligue sempre o cabo de ligação à terra. Uma ligação à terra incorrecta pode provocar choques eléctricos.
- Instale os cabos do controlo remoto de forma a não tocá-los directamente com as mãos.
- As ligações eléctricas devem ser realizadas de acordo com as normas, para que o aparelho de ar condicionado possa ser utilizado de forma eficaz e segura.
- A unidade deverá ser aterrada em conformidade com os códigos locais e nacionais aplicáveis.
- O cordão de alimentação fornecido não possui certificação IEC e/ou NBR.
- O cordão de interligação fornecido não possui certificação IEC e/ou NBR.

⚠ CUIDADO

- Se o cabo de ligação da unidade interior e a fonte de alimentação forem ligadas incorrectamente, o ar condicionado pode ser danificado ou ter funcionamento incorrecto.
- Aterre a unidade.
Não ligue o cabo de terra a um tubo de gás, a um tubo de água, a um pára-raios ou a um cabo de terra telefónico.
Uma ligação à terra incorrecta pode provocar choque eléctrico.
- Não ligue os cabos de alimentação aos terminais do controlo remoto ou de transmissão; caso contrário, danificará o equipamento.
- Nunca junte o cabo de alimentação e o cabo de transmissão. A junção destes cabos impedirá o funcionamento correto.
- Ao manusear a placa de circuito impresso (PCB), a electricidade estática acumulada no corpo pode provocar uma avaria da mesma. Observe as seguintes precauções:
 - Estabeleça um aterramento para as unidades interior e exterior e para os dispositivos periféricos.
 - Corte a corrente (disjuntor).
 - Toque na parte metálica das unidades interior e exterior durante mais de 10 segundos para descarregar a electricidade estática acumulada no corpo.
 - Não toque nos terminais das peças e nos padrões da placa de circuito impresso (PCB).
- Tenha cuidado para não gerar fagulhas ao utilizar um refrigerante inflamável.
 - Não remova o fusível com a alimentação ligada.
 - Não desconecte o plugue da tomada e a fiação enquanto a alimentação estiver ligada.
 - Recomenda-se posicionar a ligação da tomada em local alto. Posicione os cabos de modo a não emaranhá-los.
- Se o cordão de alimentação está danificado, ele deve ser substituído pelo fabricante ou agente autorizado ou pessoa qualificada, a fim de evitar riscos.

3.6.1. Diagrama do sistema de ligações eléctricas

Cabo de ligação para a unidade exterior

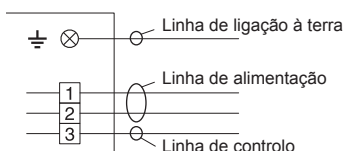

3.6.2. Preparação do cabo de ligação

■ Cabo de ligação

Mantenha o fio de ligação à terra mais longo do que os outros fios.

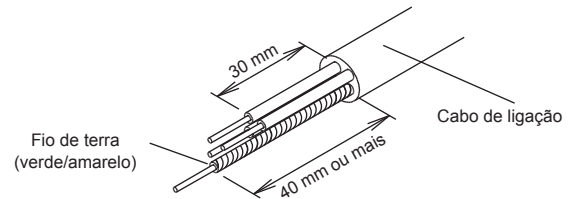

- Utilizar cabo de fios com 4 núcleos.

3.6.3. Como conectar os fios aos terminais.

- Utilize terminais redondos com mangas isoladoras, conforme o ilustrado na figura, para ligação ao bloco de terminais.
- Engate firmemente os terminais redondos nos fios utilizando uma ferramenta apropriada para que os fios não fiquem soltos.

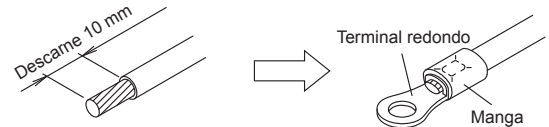

- Utilize os fios especificados, ligue-os com firmeza e aperte-os de forma a não exercer tensão sobre os terminais.
- Utilize uma chave de fendas apropriada para apertar os parafusos dos terminais. Não utilize uma chave de fendas demasiado pequena, pois pode danificar a cabeça dos parafusos e impedir que estes fiquem devidamente apertados.
- Os parafusos dos terminais não devem ser apertados demais pois podem quebrar-se.
- Consulte a tabela abaixo para obter os binários de aperto dos parafusos.

⚠ AVISO

Utilize terminais redondos e aperte os parafusos dos terminais de acordo com os binários de aperto especificados; caso contrário, poderá ocorrer um sobreaquecimento com possibilidade de causar danos graves no interior da unidade.

Binário de aperto [N·m (kgf·cm)]	
Parafuso M4	1,2 a 1,8 (12 a 18)

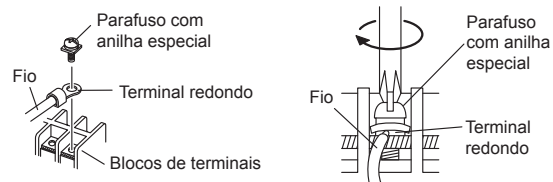

3.6.4. Procedimento de ligação

■ Cabo de ligação

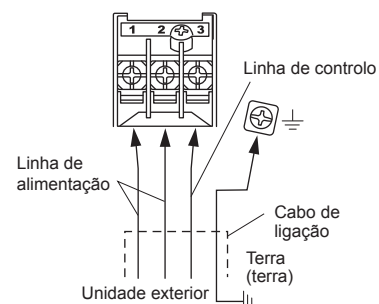

⚠ CUIDADO

- Aperte firmemente o cabo de ligação da unidade interior, a fonte de alimentação da unidade interior, da unidade exterior e as ligações da placa de terminais com os parafusos da placa de terminais. Uma ligação com falha pode provocar incêndio.
- Ligue o cabo de ligação da unidade interior correspondendo os números da placa de terminais das unidades interiores e exteriores, conforme exibido no rótulo do terminal.
- Certifique-se de consultar o diagrama de ligação para obter a fiação de campo correcta. O cabeamento incorrecto causará problemas no funcionamento da unidade.

3.6.5. Fiação de ligação

⚠ CUIDADO

- Tenha cuidado para não confundir o cabo da fonte de alimentação e os fios ligação ao instalar.
- Instale de modo que os fios do controlo remoto não entrem em contacto com os outros fios de ligação.

(1) Remova a tampa da caixa de controlo e a tampa da fiação, afrouxando os parafusos.

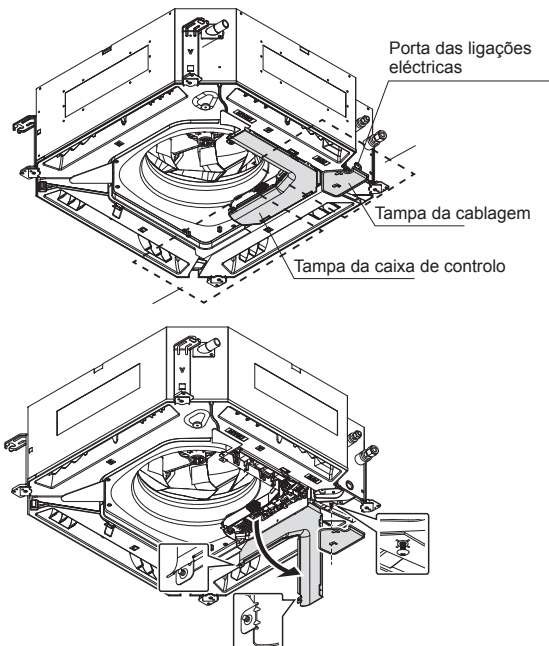

(2) Passe cada um dos cabos pelos orifícios ou entalhes do gabinete e conecte os fios.

(3) Após a fiação estar concluída, prenda os cabos com o aperta-cabos.

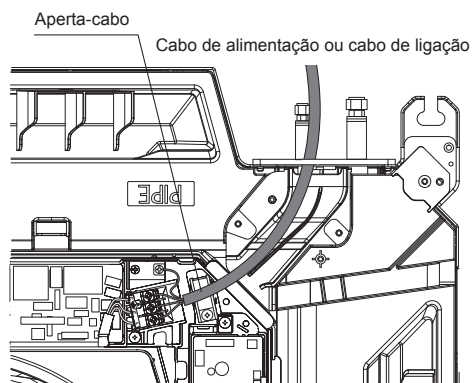

(4) Recoloque a tampa da caixa de controlo e a tampa da fiação. Aperte firmemente os parafusos.

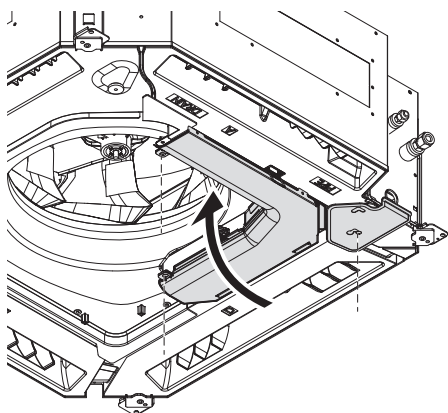

※ Cubra a porta das ligações eléctricas com pasta ou isolamento térmico para evitar que entrem insetos ou pó na unidade.

⚠ CUIDADO

Não junte o cabo, nem o ligue em paralelo, com o fio de ligação da unidade interior (para a unidade exterior) e o cabo de alimentação. Se o fizer, pode provocar um funcionamento incorrecto.

4. INSTALAÇÃO DA GRELHA DA CASSETE

- Instale de acordo com o manual de instalação da grelha da cassette.
- Não devem existir folgas entre a grelha da cassette e a unidade principal após a instalação da grelha da cassette.

5. OPERAÇÕES DE INSTALAÇÃO OPCIONAL

5.1. Instalação do kit opcional

⚠ AVISO

As normas referentes ao cabo diferem em cada localidade; consulte as regras locais.

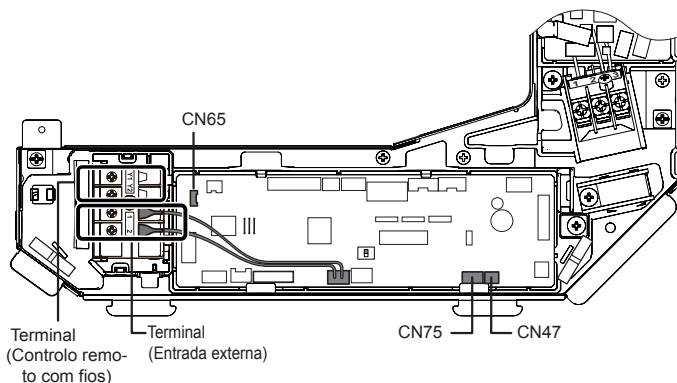

Este condicionador de ar pode ser conectado aos seguintes kits opcionais. Para obter detalhes sobre como instalar peças opcionais, consulte o manual de instalação incluído com cada item.

Nº do conector	Tipo de opcional
—	Controlo remoto com fios
CN47*1	Kit de ligação exterior (UTY-XWZXZG)
CN47*1 (UTY-XCSX)*2	Kit de admissão de ar fresco (UTZ-VXRA)
CN65	Outras peças opcionais (PCB de entrada e saída externa, conversor Modbus, conversor KNX, etc.). Consulte os dados técnicos para mais informações.
CN75	

*1: Para o ajuste do terminal de saída externo, consulte a Função Nº 60 em "7. DEFINIÇÃO DE FUNÇÃO".

*2: Consulte o manual de instalação da placa de circuito impresso (PCB) de entrada e saída externa.

5.2. Instalação do controlo remoto com fios

- Instale de acordo com o manual de instalação do controlo remoto.

5.2.1. Diagrama do sistema de ligações eléctricas

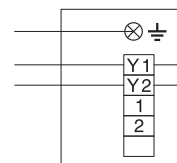

5.2.2. Preparação do cabo de ligação

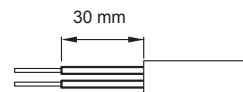

5.2.3. Procedimento de ligação

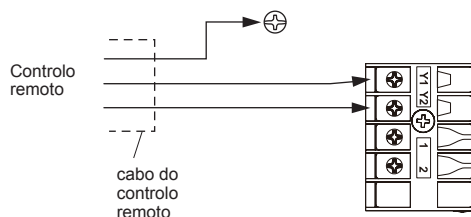

* Ligue à terra o controlo remoto se possuir um fio de ligação à terra.

5.2.4. Fiação de ligação

Prenda o cabo do controlo remoto com a abraçadeira de cabos.

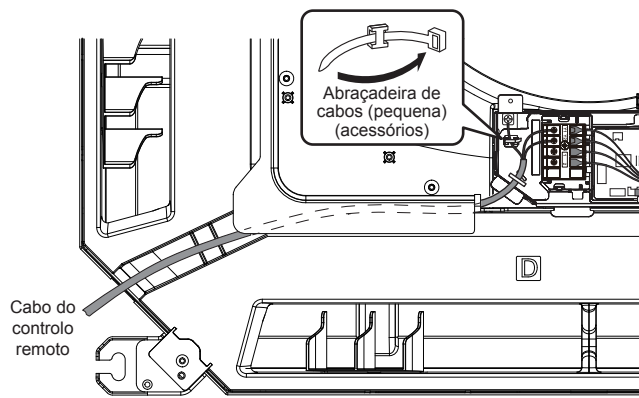

- Para instalar e definir o controlo remoto, consulte o manual de instalação do controlo remoto.

5.3. Entrada e saída externa

5.3.1. Entrada externa

- A unidade interior funciona de modo que o Funcionamento/paragem ou a Paragem forçada possa ser feita utilizando os terminais da unidade interior.
- É possível seleccionar o modo "Funcionamento/Parar" ou o modo "Paragem forçada" com a definição de função da unidade interior.
- Deve ser usado um cabo de par entrelaçado (22 AWG). O comprimento máximo do cabo é de 150 m (492 pés).
- Utilize uma entrada externa e um cabo de saída com uma dimensão externa adequada, de acordo com o número de cabos a instalar.
- A ligação eléctrica deve estar separada da linha do cabo de alimentação.

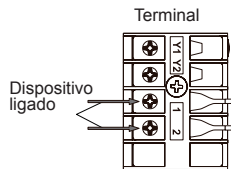

• Terminal de contacto seco

Quando não é necessária uma fonte de alimentação para o dispositivo de entrada que pretende ligar, utilize o terminal de contacto seco.



*1: O comutador pode ser utilizado nas condições seguintes: CC 12 V a 24 V, 1 mA a 15 mA.

■ Desempenho do funcionamento

• Tipo do sinal de entrada

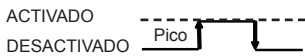

Quando a definição de função é o modo 1 de "Funcionamento/Parar".

Sinal de entrada	Comando
OFF (DESACTIVADO) → ON (ACTIVADO)	Funcionamento
ON (ACTIVADO) → OFF (DESACTIVADO)	Paragem

Quando a definição de função é o modo "Paragem forçada".

Sinal de entrada	Comando
OFF (DESACTIVADO) → ON (ACTIVADO)	Paragem forçada
ON (ACTIVADO) → OFF (DESACTIVADO)	Normal

* Quando a paragem forçada é disparada, a unidade interior pára de funcionar e não é possível efectuar a operação Funcionamento/Parar com um controlo remoto.

Quando a definição de função é o modo 2 de "Funcionamento/Parar".

Sinal de entrada	Comando
OFF (DESACTIVADO) → ON (ACTIVADO)	Funcionamento
ON (ACTIVADO) → OFF (DESACTIVADO)	Paragem (R.C. desactivado)

5.3.2. Saída externa

- Deve ser usado um cabo de par entrelaçado (22 AWG). O comprimento máximo do cabo é de 25 m (82 pés).
- Utilize uma entrada externa e um cabo de saída com uma dimensão externa adequada, de acordo com o número de cabos a instalar.
- Tensão de saída: Alta CC 12V±2V, Baixa 0 V.
- Corrente permitida: 50mA

■ Selecção de saída

• Ao intertravar com dispositivo externo

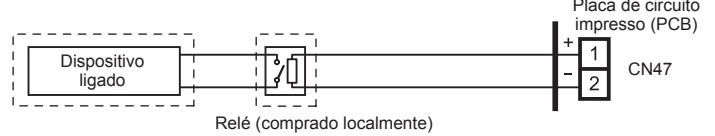

• Ao exibir "Funcionamento/Parar"

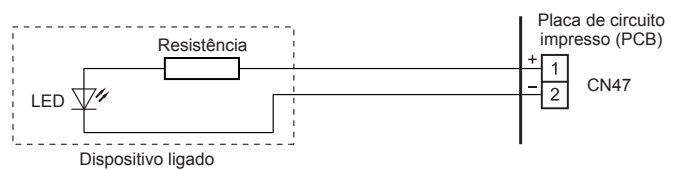

■ Desempenho do funcionamento

*Se a definição de função "60" estiver ajustada para "00"

Definição de função	Estado	Tensão de saída
00	Paragem	0 V
	Funcionamento	CC 12 V
09	Normal	0 V
	Erro	CC 12 V
60	Paragem da ventoinha da unidade interior	0 V
	Funcionamento da ventoinha da unidade interior	CC 12 V
11	Aquecedor exterior DESACTIVADO	0 V
	Aquecedor exterior ACTIVADO	CC 12V

5.3.3. Métodos de ligação

Modificação do fio

- Retire o isolamento do fio preso ao conector do kit de fios.
- Retire o isolamento do cabo comprado localmente. Utilize um conector isolado do tipo encastrado para ligar o cabo fornecido no local ao kit de fios.
- Ligue o fio com fio de ligação com solda.

IMPORTANTE: Certifique-se de que isola a ligação dos fios.

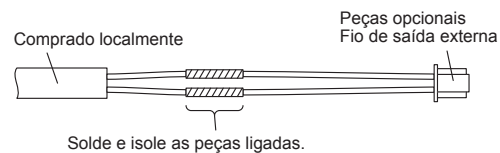

- Ligar os fios aos terminais.
- Utilize terminais redondos com mangas isoladoras para ligação ao bloco de terminais.
- Terminais de ligação e instalação eléctrica

Na figura seguinte, são mostradas todas as ligações possíveis para descrição. Na instalação real, as ligações serão diferentes de acordo com os requisitos de cada instalação.

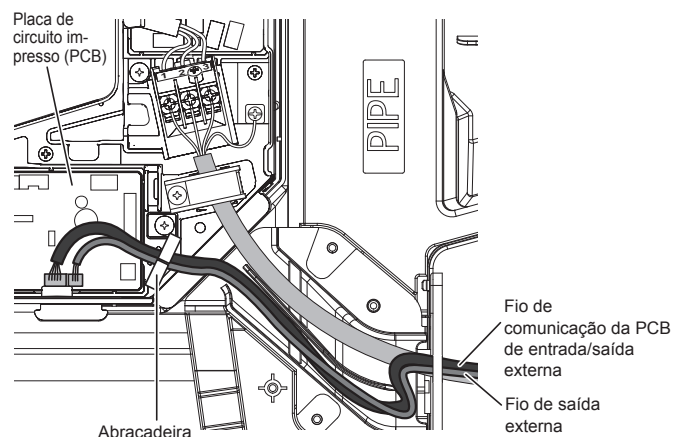

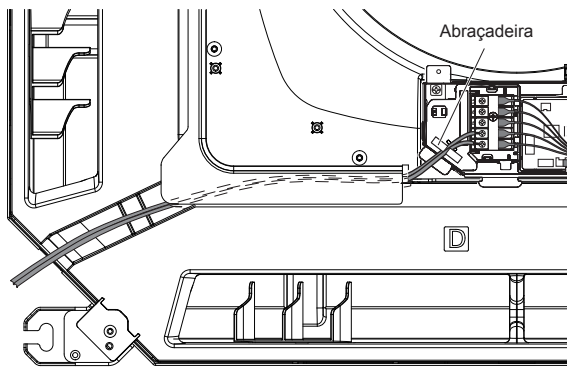

6. CONFIGURAÇÃO DO CONTROLO REMOTO

6.1. Carregamento das pilhas (R03/LR03/AAA x 2) e preparação do controlo remoto



AVISO

- Tenha cuidado para evitar que bebés e crianças pequenas engulam acidentalmente as pilhas.



CUIDADO

- Não tente recarregar pilhas secas.
- Não utilize pilhas secas que tenham sido recarregadas.
- Quando não tencionar utilizar o controlo remoto durante um longo período de tempo, remova as pilhas para evitar eventuais fugas e danos na unidade.
- Se o líquido derramado das pilhas entrar em contacto com a pele, olhos ou boca, lave imediatamente com água abundante e consulte o seu médico.
- As pilhas gastas devem ser removidas imediatamente e eliminadas de forma correcta num recetáculo de recolha de pilhas ou entregues à autoridade adequada.

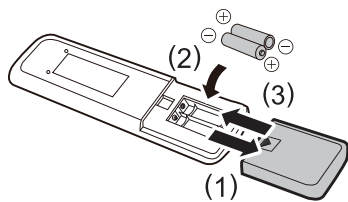

NOTAS:

- As pilhas não são incluídas com este produto. Utilize pilhas disponíveis comercialmente.
- Não misture diferentes tipos de pilhas nem utilize pilhas novas juntamente com pilhas usadas.
- As pilhas podem ser utilizadas durante cerca de 1 ano em condições normais.
- Se o alcance do controlo remoto diminuir de forma perceptível, ou se o visor perder luminosidade ou ficar difícil de ver, substitua as pilhas e prima o botão "RESET (repor)" como se mostra na figura.

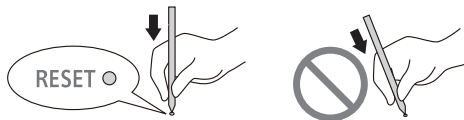

6.2. Instalação do suporte do controlo remoto

Fixação do suporte do controlo remoto

Suporte do controlo remoto
Parafusos autoroscantes (pequenos, acessórios)

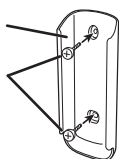

Montagem do controlo remoto

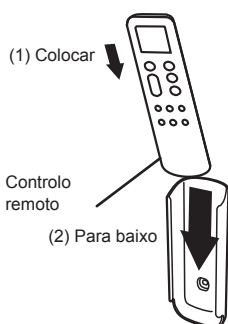

7. DEFINIÇÃO DE FUNÇÃO

Execute a definição da função de acordo com as condições de instalação utilizando o controlo remoto.



CUIDADO

Confirme se os trabalhos de ligação dos fios para a unidade exterior estão concluídos. Confirme se a tampa da caixa elétrica na unidade exterior está colocada.

- Este procedimento altera as definições da função utilizada para controlar a unidade interior de acordo com as condições de instalação. As definições incorretas podem causar o mau funcionamento da unidade interior.
- Depois de ligar o equipamento, execute a definição da função de acordo com as condições de instalação utilizando o controlo remoto.
- As definições podem ser selecionadas entre as duas seguintes: número da função e valor da definição.
- As definições não são alteradas se forem selecionados números ou valores de definição inválidos.
- Consulte o manual de instalação fornecido com o controlo remoto quando for utilizado o controlo remoto com fios.

■ Aceder ao modo de definição da função

Enquanto prime [FAN SPEED] (Velocidade da ventoinha) e [TEMP/SELECT] (Temperatura) simultaneamente, prima [RESET] (repor) para aceder ao modo de definição da função.

PASSO 1

Definir o código personalizado do controlo remoto

Utilize os passos seguintes para seleccionar o código personalizado do controlo remoto. (Note que o aparelho de ar condicionado não poderá receber um código personalizado se não tiver sido configurado para o código personalizado.) O código personalizado que é definido através deste processo aplica-se apenas à opção personalizada na definição da função.

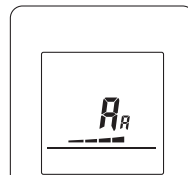

- (1) Prima [TEMP/SELECT] (Temperatura) para alterar o código personalizado entre A (A) ↔ B (b) ↔ C (c/ℓ) ↔ D (d). Faça corresponder o código apresentado no visor com o código personalizado do aparelho de ar condicionado. (definido inicialmente para A (A)) (Se não for necessário seleccionar o código personalizado, prima [MODE] (modo) e prossiga para o PASSO 2.)
- (2) Prima [MODE] (modo) para aceitar o código personalizado e prossiga para o PASSO 2.

O código personalizado do aparelho de ar condicionado é definido para A (A) antes da expedição.

Contacte o vendedor do seu equipamento para alterar o código personalizado.

O controlo remoto repõe o código personalizado para A (A) ao substituir as respetivas pilhas. Se utilizar um código personalizado diferente de A (A), reponha o código personalizado depois de substituir as pilhas. Se não souber qual é a definição do código personalizado do aparelho de ar condicionado, experimente cada um dos códigos personalizados (A (A) ↔ B (b) ↔ C (c/ℓ) ↔ D (d)) até encontrar o código que permite comandar o aparelho de ar condicionado.

PASSO 2

Definir o número da função e o valor da definição

- (1) Prima [TEMP/SELECT] (Temperatura) para seleccionar o número da função. (Prima [MODE] (modo) para alterar entre os dígitos esquerdos e direitos.)
- (2) Prima [FAN SPEED] (Velocidade da ventoinha) para definir o valor. (Prima novamente [FAN SPEED] (Velocidade da ventoinha) para regressar à seleção do número da função.)
- (3) Prima [TEMP/SELECT] (Temperatura) para seleccionar o valor da definição. (Prima [MODE] (modo) para alterar entre os dígitos esquerdos e direitos.)
- (4) Prima [TIMER] (Temporizador) e em seguida, depois de ouvir o apito emitido pela unidade interior, prima [ON/OFF] para confirmar as definições.
- (5) Prima [RESET] (repor) para cancelar o modo de definição da função.
- (6) Depois de concluir a definição da função, desligue a alimentação e volte a ligá-la.

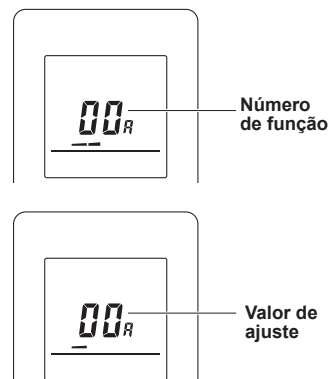

CUIDADO

- Depois de desligar a alimentação elétrica, aguarde 30 segundos ou mais antes de voltar a ligá-la.
- A definição da função apenas ficará ativa se a alimentação elétrica for desligada e em seguida novamente ligada.
- Ao utilizar um código personalizado diferente de A, prima [RESET] (repor) e em seguida prima continuamente [MODE] (modo) novamente durante 5 segundos ou mais para definir o código personalizado.

7. 1. Detalhes das funções

■ Sinal de filtro

Selecione intervalos adequados para apresentar o símbolo do filtro na unidade interior de acordo com a quantidade de pó estimada presente no ar da divisão.

Se não for necessária a indicação, selecione "Sem indicação" (03).

(♦... Definição de fábrica)

Número de função	Valor de ajuste	Descrição do ajuste
11	00	Padrão (2.500 horas)
	01	Intervalo longo (4.400 horas)
	02	Intervalo curto (1.250 horas)
	03	Sem indicação

■ Altura do tecto

Selecione a altura apropriada do tecto, de acordo com o local de instalação.

(♦... Definição de fábrica)

Número de função	Valor de ajuste	Descrição do ajuste
20	00	Padrão (3,2 m)
	01	Tecto alto (4,2 m)
	02	Tecto baixo (2,7 m)

Os valores de altura do tecto são para a saída de 4 vias.

Não altere este ajuste para o modo de saída de 3 vias.

■ Direcções das saídas

Selecione o número apropriado de direcções de saída, de acordo com as condições da instalação.

(♦... Definição de fábrica)

Número de função	Valor de ajuste	Descrição do ajuste
22	00	4 vias
	01	3 vias

■ Faixa de ajuste da direcção do vento vertical

Para evitar corrente de ar, altere o ajuste para "Ascendente" (01).

Observe que o fluxo de ar em determinadas condições de uso pode sujar o tecto. Nesses casos, recomenda-se a utilização do "KIT DE ESPAÇADOR DO PAINEL" opcional.

(♦... Definição de fábrica)

Número de função	Valor de ajuste	Descrição do ajuste
23	00	Normal
	01	Ascendente

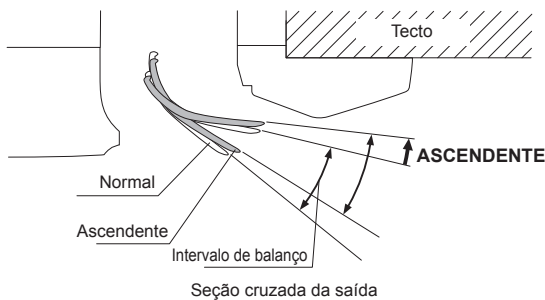

■ Controlo de temperatura ambiente para o sensor da unidade interior

Dependendo do ambiente de instalação, pode ser necessária a correcção do sensor da temperatura ambiente.

Selecione a definição de controlo adequada de acordo com o ambiente instalado.

Os valores de correcção da temperatura exibem a diferença a partir do ajuste padrão "00" (valor recomendado pelo fabricante).

(♦... Definição de fábrica)

Número de função	Valor de ajuste	Descrição do ajuste	
30 (para resfriamento)	31 (para aquecimento)	00	Ajuste padrão
		01	Sem correcção 0,0 °C (0 °F)
		02	-0,5 °C (-1 °F)
		03	-1,0 °C (-2 °F)
		04	-1,5 °C (-3 °F)
		05	-2,0 °C (-4 °F)
		06	-2,5 °C (-5 °F)
		07	-3,0 °C (-6 °F)
		08	-3,5 °C (-7 °F)
		09	-4,0 °C (-8 °F)
		10	+0,5 °C (+1 °F)
		11	+1,0 °C (+2 °F)
		12	+1,5 °C (+3 °F)
		13	+2,0 °C (+4 °F)
		14	+2,5 °C (+5 °F)
		15	+3,0 °C (+6 °F)
		16	+3,5 °C (+7 °F)
17	+4,0 °C (+8 °F)		

■ Controlo da temperatura ambiente para o sensor do controlo remoto com fios

Consoante o ambiente instalado, poderá ser necessário corrigir o sensor da temperatura do controlo remoto com fios.

Selecione a definição de controlo adequada de acordo com o ambiente instalado.

Para alterar este ajuste, defina a função 42 para ambos "01".

Certifique-se de que o ícone do sensor térmico seja exibido na tela do controlo remoto.

(♦... Definição de fábrica)

Número de função	Valor de ajuste	Descrição do ajuste	
35 (para resfriamento)	36 (para aquecimento)	00	Sem correcção
		01	Sem correcção 0,0 °C (0 °F)
		02	-0,5 °C (-1 °F)
		03	-1,0 °C (-2 °F)
		04	-1,5 °C (-3 °F)
		05	-2,0 °C (-4 °F)
		06	-2,5 °C (-5 °F)
		07	-3,0 °C (-6 °F)
		08	-3,5 °C (-7 °F)
		09	-4,0 °C (-8 °F)
		10	+0,5 °C (+1 °F)
		11	+1,0 °C (+2 °F)
		12	+1,5 °C (+3 °F)
		13	+2,0 °C (+4 °F)
		14	+2,5 °C (+5 °F)
		15	+3,0 °C (+6 °F)
		16	+3,5 °C (+7 °F)
17	+4,0 °C (+8 °F)		

■ Reinício automático

Ative ou desative o reinício automático do sistema após uma interrupção de corrente elétrica.

(♦... Definição de fábrica)

Número de função	Valor de ajuste	Descrição do ajuste
40	00	Activar
	01	Desactivar

* O reinício automático é uma função de emergência para situações tais como interrupção da corrente elétrica, etc. Não tente utilizar esta função durante o funcionamento normal. Certifique-se de que opera a unidade através do controlo remoto ou de um dispositivo externo.

■ Comutação do sensor da temperatura ambiente

(somente para o controlo remoto sem fios)

Ao utilizar o sensor de temperatura do controlo remoto com fios, altere o ajuste para "Ambos" (01).

(♦... Definição de fábrica)

Número de função	Valor de ajuste	Descrição do ajuste
42	00	Unidade interior
	01	Ambos

00: O sensor na unidade interior está ativo.

01: Os sensores na unidade interior e no controlo remoto com fios estão ativos.

* O sensor do controlo remoto deve ser ligado utilizando o controlo remoto.

■ Código personalizado do controlo remoto

(somente para o controlo remoto sem fios)

O código personalizado da unidade interior pode ser alterado.

Seleccione o código personalizado apropriado.

(♦... Definição de fábrica)

Número de função	Valor de ajuste	Descrição do ajuste
44	00	A
	01	B
	02	C
	03	D

■ Controlo de entrada externo

É possível seleccionar o modo "Funcionamento/Parar" ou o modo "Paragem forçada".

(♦... Definição de fábrica)

Número de função	Valor de ajuste	Descrição do ajuste
46	00	Modo funcionamento/parar 1
	01	(ajuste proibido)
	02	Modo de paragem forçada
	03	Modo Funcionamento/Paragem 2

■ Comutação do sensor da temperatura ambiente (Aux.)

Para utilizar somente o sensor de temperatura do controlo remoto com fios, altere o ajuste para "Controlo remoto com fios" (01). Isso somente funcionará se a definição da função 42 estiver ajustada para "Ambos" (01)

(♦... Definição de fábrica)

Número de função	Valor de ajuste	Descrição do ajuste
48	00	Ambos
	01	Controlo remoto com fios

■ Controlo da ventoinha da unidade interior para a poupança de energia para arrefecimento

Activa ou desactiva a função de economia de energia através do controlo da rotação da ventoinha da unidade interior quando a unidade exterior estiver parada, durante a operação de resfriamento.

(♦... Definição de fábrica)

Número de função	Valor de ajuste	Descrição do ajuste
49	00	Desactivar
	01	Activar
	02	Controlo remoto

00: Quando a unidade exterior está parada, a ventoinha da unidade interior funciona continuamente após a definição no controlo remoto.

01: Quando a unidade exterior está parada, a ventoinha da unidade interior funciona intermitentemente a muito baixa velocidade.

02: Ative ou desative esta função através da definição do controlo remoto.

Defina para "00" ou "01" quando ligar um controlo remoto que não tenha capacidade para definir a função Controlo da ventilação para poupança de energia ou ligar um conversor de rede.

Para confirmar se o controlo remoto está equipado com esta definição, consulte o manual de funcionamento de cada controlo remoto.

■ Funções de chaveamento para o terminal externo de saída

As funções do terminal de saída externo podem ser alternadas.

(♦... Definição de fábrica)

Número de função	Valor de ajuste	Descrição do ajuste
60	00	Status de operação
	09	Status de erro
	10	Status operacional da ventoinha da unidade interior
	11	Aquecedor externo

■ Registro de ajustes

Registre quaisquer alterações de ajuste na tabela a seguir.

Número de função	Definição	Valor de ajuste
11	Sinal de filtro	
20	Altura do tecto	
22	Direcções das saídas	
23	Faixa de ajuste da direcção do vento vertical	
30	Controlo de temperatura ambiente para o sensor da unidade interior	Resfriamento
31		Aquecimento
35	Controlo da temperatura ambiente para o sensor do controlo remoto com fios	Resfriamento
36		Aquecimento
40	Reinício automático	
42	Comutação do sensor da temperatura ambiente	
44	Código personalizado do controlo remoto	
46	Controlo de entrada externo	
48	Comutação do sensor da temperatura ambiente (Aux.)	
49	Controlo da ventoinha da unidade interior para a poupança de energia para arrefecimento	
60	Função de chaveamento para o terminal externo de saída	

Após concluir o ajuste de função, certifique-se de desligar e ligar a energia.

8. SELECIONAR O CÓDIGO PERSONALIZADO DO CONTROLO REMOTO

Quando duas ou mais unidades estiverem instaladas, defina o código personalizado do controlo remoto (4 seleções possíveis).

■ Selecionar o código personalizado do controlo remoto

Ao definir o código personalizado da unidade interior e do controlo remoto, pode especificar o aparelho de ar condicionado que o controlo remoto controla.

Quando houver dois ou mais aparelhos de ar condicionado na divisão e quiser utilizá-los separadamente, defina o código personalizado (4 seleções possíveis).

NOTA: Se os códigos personalizados forem diferentes entre a unidade interior e o controlo remoto, a unidade interior não consegue receber o sinal do controlo remoto.

Como definir o código personalizado do controlo remoto

(1) Prima até os indicadores no controlo remoto se apagarem.

(2) Pressione [MODE] (modo) durante mais de 5 segundos.

O código personalizado é apresentado (definido inicialmente para).

(3) Prima [TEMP/SELECT] () para alterar o código personalizado entre A (A) ↔ B (B) ↔ C (C) ↔ D (D).

* Faça corresponder o código personalizado no visor com o código personalizado do aparelho de ar condicionado.

(4) Prima novamente [MODE] (modo).

O código personalizado é definido.

O visor regressa ao ecrã original.

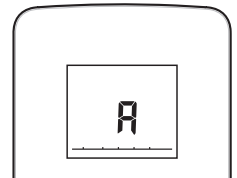

- Para alterar o código personalizado do aparelho de ar condicionado (definido inicialmente para), contacte técnicos de assistência autorizados.
- Se não premir qualquer botão durante 30 segundos depois de o código personalizado ser apresentado, o visor regressará ao ecrã original. Neste caso, repita a definição a partir do passo 2.
- Consoante o controlo remoto, o código personalizado poderá voltar para ao substituir as pilhas. Neste caso, reponha o código personalizado conforme necessário. Se não souber qual é o código personalizado do aparelho de ar condicionado, experimente cada um dos códigos até encontrar o código que opera o aparelho de ar condicionado.

9. LISTA DE VERIFICAÇÃO

Tenha especial atenção na verificação dos itens abaixo indicados quando instalar a(s) unidade(s) interior(es). Uma vez concluída a instalação, certifique-se de que verifica novamente os seguintes itens.

ITENS A VERIFICAR	Se incorrectamente realizado	CAIXA DE VERIFICAÇÃO
A unidade interior foi correctamente instalada?	Vibração, ruído, queda da unidade interior	
Foi verificada a existência de fugas de gás (tubos de refrigerante)?	Não arrefece, não aquece	
O trabalho de isolamento térmico foi concluído?	Fuga de água	
A drenagem de água das unidades interiores faz-se sem dificuldades?	Fuga de água	
Os fios e os tubos estão todos completamente ligados?	Não funciona, danos por sobreaquecimento ou incêndio	
O cabo de ligação possui a espessura indicada?	Não funciona, danos por sobreaquecimento ou incêndio	
As entradas e saídas estão desobstruídas?	Não arrefece, não aquece	
Uma vez concluída a instalação, o utilizador recebeu instruções de utilização e manuseamento adequadas?		

10. TESTE DE FUNCIONAMENTO

Itens a verificar

- (1) O funcionamento de cada botão do controlo remoto é normal?
- (2) Todas as luzes acendem normalmente?
- (3) As abas de direcção do fluxo de ar funcionam normalmente?
- (4) A drenagem está normal?
- (5) Não há nenhum ruído ou vibração anormais durante o funcionamento?

Não mantenha o aparelho de ar condicionado em teste de funcionamento durante muito tempo.

[Método de funcionamento]

Dependendo da sua instalação, escolha uma das seguintes opções:

Através do controlo remoto sem fios (com botão [TEST RUN] (Teste de Funcionamento))

- Para iniciar o teste de funcionamento, pressione o botão [START/STOP] (Iniciar/Parar) e o botão [TEST RUN] (Teste de Funcionamento) no controlo remoto.
- Para finalizar o teste de funcionamento, pressione o botão [START/STOP] (Iniciar/Parar) no controlo remoto.

Através da unidade interior ou do receptor de IV

- Para iniciar o teste de funcionamento, pressione o botão [MANUAL AUTO] (Manual Automático) da unidade durante mais de 10 segundos (arrefecimento forçado).
- Para finalizar o teste de funcionamento, pressione o botão [MANUAL AUTO] (Manual Automático) durante mais de 3 segundos ou pressione o botão [START/STOP] (Iniciar/Parar) no controlo remoto.

Somente para o controlo remoto com fios

- Para o método de operação, consulte o manual de instalação e o manual de operação do controlo remoto com fios.

A lâmpada indicadora de funcionamento e a lâmpada indicadora do temporizador piscarão simultaneamente durante o modo de funcionamento de teste.

O teste de aquecimento inicia após cerca de três minutos depois de seleccionar HEAT (aquecimento) através do controlo remoto (apenas o modelo de ciclo inverso).

11. ACABAMENTO

⚠ CUIDADO

- Depois de verificar se existem fugas de gás (consulte o Manual de Instalação da unidade exterior), execute as operações desta secção.
- Coloque o isolamento térmico à volta dos tubos largo (gás) e estreito (líquido). Se não o fizer, podem ocorrer fugas de água.

Depois de verificar se existem vazamentos de gás, coloque isolamento em volta das 2 peças (gás e líquido) da união da unidade interior, utilizando o acoplador de isolamento térmico.

Depois de instalar o acoplador de isolamento térmico, envolva ambas as extremidades em fita de vinil, de forma a não haver folgas.

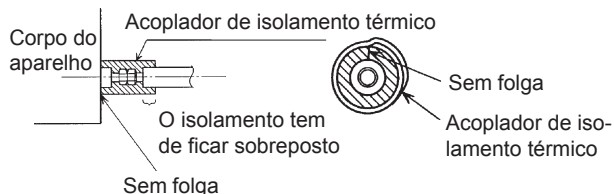

⚠ CUIDADO

Tem de ficar totalmente encostado ao corpo do aparelho, sem folgas.

12. ORIENTAÇÃO AO CLIENTE

Explique o seguinte ao cliente, de acordo com o manual de funcionamento:

- (1) Método para iniciar e parar, comutação de funcionamento, ajuste de temperatura, temporizador, comutação do fluxo de ar e outras operações da unidade de controlo remoto.
- (2) Limpeza e manutenção do produto, bem como de outros itens como filtros e persianas de ar, se aplicável.
- (3) Entregue os manuais de funcionamento e de instalação ao cliente.
- (4) Se o código de sinal estiver alterado, explique ao cliente como ele é alterado (o sistema retorna ao código de sinal A quando são substituídas as pilhas no controlo remoto).

* (4) se aplica ao uso do controlo remoto sem fios.

13. CÓDIGOS DE ERRO

Se utilizar um controlo remoto com fios, os códigos de erro serão apresentados no visor do controlo remoto. Para obter mais informações, consulte o manual de instalação do controlo remoto. Se utilizar um controlo remoto sem fios, os erros serão assinalados pelas luzes na unidade de receptor de IV através de padrões de intermitência. Consulte os padrões de intermitência e os códigos de erro na tabela que se segue. A exibição do erro ocorre somente durante o funcionamento.

Indicador de erro			Código de erros no controlo remoto com fios	Descrição
Luz de funcionamento (verde)	Luz do temporizador (laranja)	Luz de economia (verde)		
●(1)	●(1)	◇	11	Erro de comunicação serial
●(1)	●(2)	◇	12	Erro de comunicação do controlo remoto com fios
●(1)	●(5)	◇	15	Teste de funcionamento não concluído
●(1)	●(6)	◇	16	Erro de ligação a placa de circuito impresso (PCB) de transmissão da unidade periférica
●(1)	●(8)	◇	18	Erro de comunicação externa
●(2)	●(1)	◇	21	Erro da definição do número da unidade ou do endereço do circuito refrigerante [Simultaneous Multi] (múltiplo simultâneo)
●(2)	●(2)	◇	22	Erro de capacidade da unidade interior
●(2)	●(3)	◇	23	Erro de combinação
●(2)	●(4)	◇	24	• Erro de número da unidade de ligação (unidade secundária interior) [Simultaneous Multi] (múltiplo simultâneo) • Erro de número da unidade de ligação (unidade interior ou unidade de derivação) [Flexible Multi] (múltiplo flexível)
●(2)	●(6)	◇	26	Erro de definição do endereço da unidade interior
●(2)	●(7)	◇	27	Erro de definição da unidade primária e da unidade secundária [Simultaneous Multi] (múltiplo simultâneo)
●(2)	●(9)	◇	29	Erro do número da unidade de ligação no sistema de controlo remoto com fios
●(3)	●(1)	◇	31	Erro de interrupção na fonte de alimentação
●(3)	●(2)	◇	32	Erro de informações no modelo da placa de circuito impresso (PCB) da unidade interior
●(3)	●(5)	◇	35	Erro de comutação automática/manual
●(3)	●(9)	◇	39	Erro de alimentação elétrica da unidade interior para o motor da ventoinha
●(3)	●(10)	◇	3A	Erro do circuito de comunicação da unidade interior (controlo remoto com fios)
●(4)	●(1)	◇	41	Erro do sensor de temperatura do ambiente
●(4)	●(2)	◇	42	Erro do sensor de temperatura média do permutador de calor da unidade interior
●(4)	●(4)	◇	44	Erro do sensor de pessoas
●(5)	●(1)	◇	51	Erro do motor da ventoinha da unidade interior
●(5)	●(3)	◇	53	Erro da bomba de drenagem
●(5)	●(7)	◇	57	Erro do abafador
●(5)	●(15)	◇	5U	Erro da unidade interior
●(6)	●(1)	◇	61	Erro de fase ausente ou invertida e de fiação da unidade exterior
●(6)	●(2)	◇	62	Erro de informações no modelo de placa de circuito impresso (PCB) principal da unidade exterior ou erro de comunicação
●(6)	●(3)	◇	63	Erro do inversor
●(6)	●(4)	◇	64	Erro do filtro activo, erro do circuito de PFC
●(6)	●(5)	◇	65	Erro do terminal de disparo L Erro de temperatura do IPM

Indicador de erro			Código de erros no controlo remoto com fios	Descrição
Luz de funcionamento (verde)	Luz do temporizador (laranja)	Luz de economia (verde)		
●(6)	●(8)	◇	68	Erro de elevação de temperatura do resistor de limitação de corrente de arranque da unidade exterior
●(6)	●(10)	◇	6A	Erro de comunicação dos microcomputadores da placa de circuito impresso (PCB) do visor
●(7)	●(1)	◇	71	Erro do sensor de temperatura de descarga
●(7)	●(2)	◇	72	Erro do sensor de temperatura do compressor
●(7)	●(3)	◇	73	Erro do sensor de temperatura do líquido do permutador de calor da unidade exterior
●(7)	●(4)	◇	74	Erro do sensor de temperatura exterior
●(7)	●(5)	◇	75	Erro do sensor de temperatura do gás de sucção
●(7)	●(6)	◇	76	• Erro do sensor de temperatura da válvula de 2 vias • Erro do sensor de temperatura da válvula de 3 vias
●(7)	●(7)	◇	77	Erro do sensor da temp. do dissipador de calor
●(8)	●(2)	◇	82	• Erro do sensor de temperatura da entrada de gás do permutador de calor de sub-arrefecimento • Erro do sensor de temperatura da saída de gás do permutador de calor de sub-arrefecimento
●(8)	●(3)	◇	83	Erro do sensor de temperatura do tubo de líquido
●(8)	●(4)	◇	84	Erro do sensor de corrente
●(8)	●(6)	◇	86	• Erro do sensor da pressão de descarga • Erro do sensor da pressão de sucção • Erro do comutador de alta pressão
●(9)	●(4)	◇	94	Deteção de disparo
●(9)	●(5)	◇	95	Erro da deteção de posição do rotor do compressor (paragem permanente)
●(9)	●(7)	◇	97	Erro do motor 1 da ventoinha da unidade exterior
●(9)	●(8)	◇	98	Erro do motor 2 da ventoinha da unidade exterior
●(9)	●(9)	◇	99	Erro da válvula de 4 vias
●(9)	●(10)	◇	9A	Erro da bobina (válvula de expansão)
●(10)	●(1)	◇	A1	Erro da temperatura de descarga
●(10)	●(3)	◇	A3	Erro da temperatura do compressor
●(10)	●(4)	◇	A4	Erro de alta pressão
●(10)	●(5)	◇	A5	Erro de baixa pressão
●(13)	●(2)	◇	J2	Erro nas caixas de derivação [Flexible Multi] (múltiplo flexível)

Modo de indicação ●: 0,5 s ACTIVADO/0,5 s DESACTIVADO

◇: 0,1 s ACTIVADO/0,1 s DESACTIVADO

(): Número de intermitências

[Exibição do erro na unidade interior]

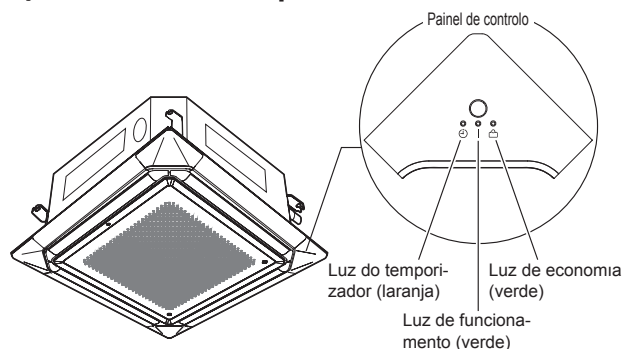

■ Como verificar a memória de erros

Quando ocorre um erro, a lâmpada de funcionamento (verde) e a lâmpada do temporizador (laranja) indicam o género de erro piscando. Para verificar a memória de erros, siga os procedimentos abaixo.

1. Interrompa o funcionamento do aparelho de ar condicionado e, em seguida, desligue a fonte de alimentação.
2. Volte a ligar a fonte de alimentação.
3. Num dos seguintes dois métodos, o erro memorizado é apresentado apenas durante o período de estado "3 minutos ST" (ESTADO 3 minutos).

- Inicie o funcionamento e, em seguida, prima [TEST RUN] (TESTE DE FUNCIONAMENTO) no controlo remoto.

ou

- Mantenha [MANUAL AUTO] (MANUAL/AUTOMÁTICO) na unidade interior premido durante 10 segundos ou mais.

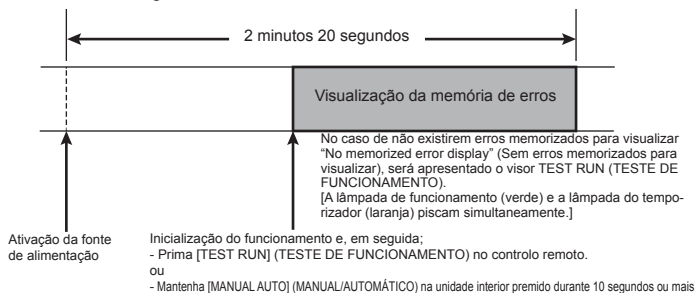

*: O período de "3 minutos ST" (ESTADO 3 minutos) dura 2 minutos e 20 segundos após a fonte de alimentação ser ligada.

■ Como eliminar a memória de erros

- Eliminação manual: Premir [MANUAL AUTO] (MANUAL/AUTOMÁTICO) na unidade interior enquanto a indicação "Error memory display" (Visualização da memória de erros) é apresentada. (Emitidos breves sinais sonoros durante cerca de 3 segundos.)

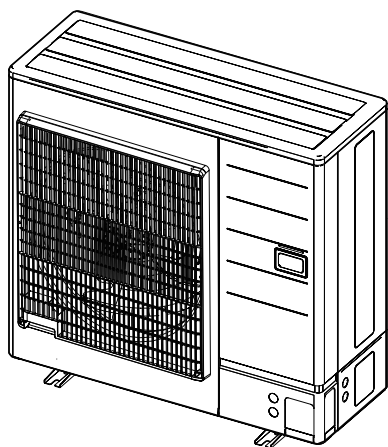

⚠️ ATENÇÃO

- A instalação deste produto deve ser realizada unicamente por técnicos de assistência experientes ou técnicos de instalação profissionais de acordo com este manual. A instalação por indivíduos não profissionais ou a instalação incorrecta pode causar acidentes graves, tais como ferimentos, fuga de água, choque eléctrico ou incêndio. Se o produto for instalado sem serem respeitadas as instruções contidas neste manual, a garantia do fabricante será anulada.
- Para evitar sofrer um choque eléctrico, nunca toque nos componentes eléctricos pouco tempo depois de o fornecimento de energia eléctrica ter sido desligado. Depois de desligar a corrente eléctrica, aguarde sempre 10 minutos ou mais antes de tocar nos componentes eléctricos.
- A unidade não deve ser ligada enquanto não estiverem concluídas todas as operações. Se ligar o aparelho à corrente antes de concluir todas as operações, poderão ocorrer acidentes graves, tais como um choque eléctrico ou incêndio.
- Se ocorrer alguma fuga de refrigerante durante as operações, ventile a área. Se o fluido refrigerante entrar em contacto com uma chama, produzirá um gás tóxico.
- A instalação deve ser realizada de acordo com os regulamentos, códigos ou normas relativos a cablagem e equipamento eléctrico em vigor em cada país, região ou local de instalação.
- Não utilize este equipamento com ar ou outro refrigerante não especificado nas linhas de refrigerante. A pressão em excesso pode causar uma ruptura.
- Durante a instalação, certifique-se de que o tubo de refrigerante está instalado com firmeza antes de ligar o compressor. Não utilize o compressor quando a tubagem de refrigerante não estiver instalada correctamente com a válvula de 3 vias aberta. Isto poderá causar uma pressão anormal no ciclo de refrigeração que conduza a rupturas e inclusive ferimentos.
- Ao instalar ou reposicionar o aparelho de ar condicionado, não misture outros gases além do refrigerante especificado (R32) para entrar no ciclo de refrigeração. Se ar ou outro gás entrar no ciclo de refrigeração, a pressão no interior do ciclo irá aumentar para um valor anormalmente elevado e causará rupturas, ferimentos, etc.
- Para ligar a unidade interior e a unidade exterior, utilize tubagem e cabos de aparelho de ar condicionado disponíveis localmente como peças padrão. Este manual descreve as ligações correctas utilizando um tal conjunto de instalação.
- Se o cordão de alimentação está danificado, ele deve ser substituído pelo fabricante ou agente autorizado ou pessoa qualificada, a fim de evitar riscos.
- Não modifique o cabo de alimentação nem utilize o cabo de extensão ou a ligação de derivação. A utilização inadequada pode provocar um choque eléctrico ou incêndio devido a ligação incorrecta, isolamento insuficiente ou sobretensão.
- Não purgue o ar com refrigerantes. Utilize uma bomba de vácuo para criar vácuo na instalação.
- Não existe refrigerante adicional na unidade exterior para purgar o ar.
- Utilize exclusivamente uma bomba de vácuo para o R32 ou R410A.
- A utilização da mesma bomba de vácuo com diferentes fluidos refrigerantes poderá danificar a bomba de vácuo ou a unidade.
- Utilize exclusivamente um tubo de manómetro e uma mangueira de abastecimento limpos para o R32 ou R410A.
- Não utilize outros meios para acelerar o processo de descongelação ou para limpar além dos recomendados pelo fabricante.
- O aparelho deve ser armazenado numa divisão sem fontes de ignição em funcionamento contínuo (por exemplo: chamas nuas, um aparelho a gás em funcionamento ou um aquecedor eléctrico em funcionamento).
- Não perfure nem queime.
- Note que os refrigerantes poderão ser inodoros.
- Durante a operação de bombeamento, verifique se o compressor é desligado antes de remover a tubagem de refrigeração. Não remova o tubo de ligação enquanto o compressor estiver a funcionar com a válvula de 3 vias aberta. Isto poderá causar uma pressão anormal no ciclo de refrigeração que conduza a rupturas e inclusive ferimentos.
- As crianças devem ser monitorizadas para garantir que não brincam com o dispositivo.
- Este aparelho não se destina à utilização por pessoas (inclusive crianças) com capacidades físicas, sensoriais ou mentais reduzidas, ou por pessoas com falta de experiência e conhecimento, a menos que tenham recebido instruções referentes à utilização do aparelho ou estejam sob a supervisão de uma pessoa responsável pela sua segurança. Recomenda-se que as crianças sejam vigiadas para assegurar que elas não estejam brincando com o aparelho.

⚠️ CUIDADO

- Para que o aparelho de ar condicionado funcione correctamente, instale-o da forma descrita neste manual.
- Este produto deve ser instalado por técnicos qualificados com certificado para manuseio de líquidos refrigerantes. Consulte os regulamentos e as leis em vigor no local de instalação.
- Instale o produto de acordo com os códigos e regulamentos locais em vigor no local de instalação e as instruções fornecidas pelo fabricante.
- Este produto faz parte de um conjunto que constitui um aparelho de ar condicionado. O produto não deve ser instalado sozinho ou com dispositivos não autorizados pelo fabricante.
- Utilize sempre uma fonte de alimentação separada, protegida por um disjuntor que opere em todos os fios com uma distância entre contactos de 3 mm para este produto.
- Para proteger as pessoas, ligue o produto corretamente à terra e utilize o cabo de alimentação em combinação com um disjuntor de fuga à terra (ELCB).
- Este produto não está protegido contra explosão, pelo que não deve ser instalado num ambiente explosivo.
- Este produto não contém peças que possam ser reparadas pelo utilizador. Consulte sempre técnicos de assistência experientes para a reparação.
- Ao instalar tubos com menos de 5 m de comprimentos, o som da unidade exterior será transferido para a unidade interior, o que causará um som de funcionamento elevado ou sons anormais.
- Ao mover ou reposicionar o aparelho de ar condicionado, consulte técnicos de assistência experientes para a desligação e reinstalação do produto.
- Não toque nas aletas do permutador de calor. Tocar nas aletas do permutador de calor pode resultar em danos nas aletas ou em ferimentos pessoais, tais como ruptura da pele.
- Ocorre um erro de unidade interior (código de erro: 2-3) se uma unidade interior para R410A for ligada ao sistema refrigerante num ambiente de ligação múltipla concorrente. Nesse caso, anote o nome do modelo interior no qual se verifica o erro e contacte o nosso centro de assistência.

Conteúdo

1. PRECAUÇÕES DE SEGURANÇA	1
2. ESPECIFICAÇÕES DO PRODUTO	3
2.1. Ferramentas de instalação	3
2.2. Acessórios	4
2.3. Requisitos da tubagem	4
2.4. Requisitos eléctricos	4
2.5. Quantidade de carga adicional	5
2.6. Informações gerais	5
3. OPERAÇÕES DE INSTALAÇÃO	5
3.1. Dimensões de instalação	6
3.2. Transporte da unidade	6
3.3. Montar a unidade	7
3.4. Instalação da drenagem	7
3.5. Instalação da tubagem	7
3.6. Teste de selagem	9
3.7. Processo de aspiração	9
3.8. Abastecimento adicional	10
3.9. Instalação eléctrica	10
4. TESTE DE FUNCIONAMENTO	12
4.1. Itens de verificação anteriores à realização do teste de funcionamento	12
4.2. Método de realização do teste de funcionamento	12
4.3. Lista de verificação	13
5. ACABAMENTO	13
5.1. Instalação do isolamento	13
5.2. Enchimento com betume	13
6. COMO UTILIZAR A UNIDADE DE VISUALIZAÇÃO	14
6.1. Posição da unidade de visualização	14
6.2. Descrição do visor e dos botões	14
7. DEFINIÇÃO DO CAMPO	15
7.1. Botões de definição do campo	15
7.2. Definições das funções	15
8. ENTRADA E SAÍDA EXTERNAS	16
8.1. Entrada externa	16
8.2. Saída externa	17
9. PUMP DOWN (bombeamento)	17
9.1. Preparação para a bombeamento	18
9.2. Procedimento de bombeamento	18
10. CÓDIGOS DE ERRO	18
10.1. Modo de visualização de erros	18
10.2. Tabela de verificação de códigos de erro	19

A garantia contratual somente é válida para produtos instalados por assistência técnica credenciada.

1. PRECAUÇÕES DE SEGURANÇA

- Leia atentamente este manual antes de proceder à instalação.
- As indicações de aviso e cuidado incluídas neste manual contêm informações de segurança importantes. Estas devem ser respeitadas.
- Este manual, juntamente com o manual de utilização, deve ser entregue ao cliente. O cliente deverá mantê-los num local acessível para utilização futura, como, por exemplo, durante o reposicionamento ou a reparação da unidade.

⚠️ ATENÇÃO

Indica uma situação potencialmente perigosa ou de perigo eminente que, caso não seja evitada, poderá resultar na morte ou em ferimentos graves.

⚠️ CUIDADO

Indica uma situação potencialmente perigosa que pode resultar em ferimentos menores ou moderados ou em danos materiais.

Precauções na utilização do refrigerante R32

Os procedimentos de instalação básicos são os mesmos que os modelos de refrigerante convencional (R410A, R22).

Contudo, preste especial atenção aos pontos seguintes:

⚠️ ATENÇÃO

- Visto que a pressão de funcionamento é 1,6 vezes superior à dos modelos de refrigerante R22, algumas tubagens e ferramentas de instalação e manutenção são especiais. (Consulte "2.1. Ferramentas de instalação".)
- Em particular, ao substituir um modelo de refrigerante R22 por um modelo de refrigerante R32 novo, substitua sempre a tubagem e as porcas de abocardamento convencionais por tubagem e porcas de abocardamento R32 e R410A no lado da unidade exterior.
- No caso do R32 e do R410A, é possível utilizar a mesma porca de abocardamento e tubagem no lado da unidade exterior.
- Os modelos que utilizam refrigerante R32 e R410A têm um diâmetro diferente das roscas da porta de abastecimento para evitar o abastecimento acidental com refrigerante R22, assim como por questões de segurança. Por conseguinte, o diâmetro deve ser verificado antecipadamente. [O diâmetro das roscas da porta de abastecimento do R32 e do R410A é de 1/2 polegada.]
- Seja mais cuidadoso do que com o R22 para não permitir a entrada de substâncias externas (óleo, água, etc.) na tubagem. Além disso, ao guardar a tubagem, é necessário vedar cuidadosamente as aberturas com pinças, fita, etc. (A manipulação do R32 é semelhante à do R410A.)

⚠️ CUIDADO

1. Instalação (Espaço)

- A instalação das tubagens deve ser reduzida ao mínimo.
- As tubagens devem estar protegidas contra danos.
- A compatibilidade com as normas nacionais sobre gás deve ser mantida.
- As ligações mecânicas devem ser acessíveis para fins de manutenção.
- Nos casos em que seja necessária ventilação mecânica, as aberturas de ventilação deverão permanecer desobstruídas.
- Quando pretender eliminar o produto usado após um tratamento apropriado, tenha em atenção as normas nacionais.

2. Assistência

2-1 Pessoal de assistência

- Qualquer pessoa que trabalhe num circuito refrigerante, ou que tenha acesso a um, deve possuir um certificado actual válido de uma entidade de avaliação credenciada pelo sector, o qual lhes confere a competência para lidar com refrigerantes de forma segura e de acordo com uma especificação de avaliação reconhecida pelo sector.
- A manutenção deverá ser executada apenas da forma recomendada pelo fabricante do equipamento. A manutenção e as reparações para as quais seja necessária a assistência de outro pessoal qualificado devem ser realizadas sob a supervisão de pessoas que possuam competência na utilização de refrigerantes inflamáveis.
- A manutenção deverá ser executada apenas da forma recomendada pelo fabricante.

2-2 Operações

- Antes de iniciar uma operação em sistemas que contenham refrigerantes inflamáveis, é necessário verificar a segurança para garantir que os riscos de ignição são mínimos. Para reparar o sistema de refrigeração, devem ser cumpridas as precauções apresentadas na secção 2-2 a 2-8 antes de realizar operações no sistema.
- As operações devem ser efectuadas de acordo com um procedimento controlado para minimizar os riscos da presença de um gás inflamável ou vapor durante a realização das operações.
- Todo o pessoal de manutenção e terceiros que estejam a trabalhar no local devem ser instruídos sobre a natureza das operações realizadas.
- A realização de operações em espaços limitados deve ser evitada.
- A área circundante ao local de trabalho deve ser seccionada.
- Certifique-se de que as condições da área são seguras controlando o material inflamável.

2-3 Verificação da presença de refrigerante

- A área deve ser verificada com um detector de refrigerante adequado, antes e durante a realização de operações, para garantir que o técnico esteja ciente da presença de uma atmosfera potencialmente inflamável.
- Certifique-se de que o equipamento de detecção de fugas que está a ser utilizado é adequado para uso com refrigerantes inflamáveis, isto é, não ignisível, adequadamente vedado ou de segurança intrínseca.

2-4 Presença de um extintor de incêndios

- Se for necessário realizar qualquer operação que exija temperaturas elevadas no equipamento de refrigeração ou peças associadas, deverá estar disponível nas proximidades um equipamento de extinção de incêndios adequado.
- Disponha sempre de um extintor de pó ou de CO₂ perto da área de abastecimento.

2-5 Nenhuma fonte de ignição

- Nenhuma pessoa cuja função esteja relacionada com um sistema de refrigeração e que envolva exposição a qualquer tubagem que contenha ou tenha contido refrigerante inflamável deve utilizar alguma fonte de ignição de tal forma que possa conduzir ao risco de incêndio ou explosão.
- Todas as possíveis fontes de ignição, incluindo o consumo de cigarros, devem ser mantidas suficientemente afastadas do local de instalação, reparação, remoção e eliminação, durante o período em que o refrigerante inflamável pode eventualmente ser libertado para o espaço circundante.
- Antes de as operações serem realizadas, a área à volta do equipamento deve ser inspecionada para garantir que não existem riscos de inflamabilidade ou de ignição. Devem colocar-se sinais "Proibido Fumar".

2-6 Área ventilada

- Certifique-se de que a área é ao ar livre ou que é adequadamente ventilada antes de aceder ao sistema ou de realizar qualquer operação.
- Durante o período de realização da operação deverá manter-se um grau de ventilação.
- A ventilação deverá dispersar de forma segura qualquer refrigerante que tenha sido libertado e de preferência expeli-lo externamente para a atmosfera.

2-7 Verificação do equipamento de refrigeração

- Quando os componentes eléctricos forem substituídos, estes devem ser adequados para os respectivos fins e estar de acordo com as especificações correctas.
- As instruções de manutenção e assistência do fabricante devem ser seguidas em todas as circunstâncias.
- Em caso de dúvidas, contacte o departamento técnico do fabricante para obter assistência.
- Nas instalações que utilizem refrigerantes inflamáveis devem ser confirmados os pontos seguintes.
 - O volume da carga é o adequado para o tamanho da divisão na qual as peças que contêm o refrigerante estão instaladas.
 - O equipamento de ventilação e as saídas funcionam correctamente e não estão obstruídos.
 - Se for utilizado um circuito refrigerante indirecto, deverá verificar-se se existe refrigerante no circuito secundário.
 - As marcações no equipamento permanecem visíveis e legíveis. Marcações e sinais que estejam ilegíveis devem ser corrigidos.
 - Os tubos de refrigerante ou os componentes estão instalados numa posição na qual dificilmente fiquem expostos a qualquer substância que possa corroer componentes que contenham refrigerante, a menos que os componentes sejam fabricados com materiais que são inerentemente resistentes a corrosão ou estão adequadamente protegidos contra corrosão.

2-8 Verificação de dispositivos eléctricos

- A reparação e a manutenção de componentes eléctricos devem incluir procedimentos de verificação inicial de segurança e inspecção dos componentes.
- Se ocorrer uma falha que possa comprometer a segurança, nenhuma fonte de alimentação deve ser ligada ao circuito até que o problema esteja resolvido.
- Se não for possível corrigir a falha imediatamente e for necessário prosseguir a operação, deverá ser utilizada temporariamente uma solução adequada.
- Esta situação deve ser reportada ao proprietário do equipamento para que todas as partes envolvidas estejam informadas.
- Na verificação inicial de segurança devem ser confirmados os pontos seguintes.
 - Os condensadores estão descarregados: esta operação deve ser realizada de forma segura para evitar a possibilidade de descarga de faíscas.
 - Os componentes eléctricos não estão sob tensão e não há fios expostos durante o abastecimento, recolha ou purgação do sistema.
 - A ligação à terra mantém-se.

3. Reparação de componente vedados

- Durante a reparação de componentes vedados, todas as fontes de alimentação devem ser desligadas do equipamento que está a ser reparado antes de qualquer tampa vedada ser removida, etc.
 - Se, durante a reparação, for absolutamente necessário ter uma fonte de alimentação ligada ao equipamento, deverá então ser aplicado um método permanente de detecção de fugas no ponto mais crítico para alertar para uma situação potencialmente perigosa.
 - Deve dedicar-se atenção especial à situação seguinte para garantir que ao trabalhar com componentes eléctricos o revestimento não é alterado de tal forma que afecte o nível de protecção.
 - Tal inclui danos nos cabos, número excessivo de ligações, terminais fora das especificações originais, danos nas vedações, instalação incorrecta de buçins, etc.
 - Certifique-se de que o aparelho está montado de forma segura.
 - Certifique-se de que as vedações ou materiais de vedação não se deterioraram de tal forma que já não cumprem a finalidade de impedir a entrada de atmosferas inflamáveis.
 - As peças de substituição devem estar em conformidade com as especificações do fabricante.
- NOTAS: A utilização de vedante de silicone pode inibir a eficácia de alguns tipos de equipamento de detecção de fugas.
Não é necessário isolar componentes de segurança intrínseca antes de trabalhar com eles.

4. Reparação de componentes de segurança intrínseca

- Não aplique cargas permanentes indutivas ou capacitativas para o circuito sem ter a certeza prévia de que isso não irá exceder a tensão admissível e a força de corrente permitida para o equipamento em uso.
- Os componentes de segurança intrínseca pertencem a um tipo único com o qual é possível trabalhar ligado na presença de uma atmosfera inflamável.
- O aparelho de ensaio deve pertencer à categoria correcta.
- Substitua componentes apenas por peças especificadas pelo fabricante.
- Outras peças podem resultar na ignição do refrigerante para a atmosfera devido a uma fuga.

5. Cablagem

- Certifique-se de que a cablagem não estará sujeita a desgaste, corrosão, pressão excessiva, vibração, extremidades afiadas ou qualquer outro efeito ambiental adverso.
- Além disso, deve também ter em conta os efeitos do decorrer do tempo ou da vibração contínua proveniente de fontes, tais como compressores ou ventoinhas.

6. Detecção de refrigerantes inflamáveis

- Em circunstância alguma deverão ser utilizadas potenciais fontes de ignição na procura por ou na detecção de fugas de refrigerante.
- Não deverá ser usada uma tocha de halogeneto (ou qualquer outro detector com chama a descoberto).

CUIDADO

7. Métodos de detecção de fugas

- Devem ser utilizados detectores de fugas electrónicos para a detecção de refrigerantes inflamáveis, mas a sensibilidade pode não ser a adequada ou poderão necessitar de recalibragem. (O equipamento de detecção deve ser calibrado numa área não sujeita a refrigerantes.)
- Certifique-se de que o detector não é uma potencial fonte de ignição e que é adequado para o refrigerante utilizado.
- O equipamento de detecção de fugas deverá ser configurado mediante uma percentagem do LFL do refrigerante, deverá ser calibrado para o refrigerante utilizado e a percentagem adequada de gás (25 % no máximo) deverá ser confirmada.
- Os líquidos para detecção de fugas podem ser utilizados com grande parte dos refrigerantes, contudo a utilização de detergentes que contenham cloro deve ser evitada pois este componente pode reagir com o refrigerante e corroer as tubagens.
- Se se suspeitar da existência de uma fuga, todas as chamas a descoberto devem ser apagadas/extintas.
- Se se detectar uma fuga de refrigerante que requeira brasagem, todo o refrigerante do sistema deve ser recolhido ou isolado (desligando as válvulas) numa parte do sistema afastada da fuga. Deve então purgar-se azoto isento de oxigénio (OFN) por todo o sistema, antes e durante o processo de brasagem.

8. Remoção e aspiração

- Quando se acede ao circuito refrigerante para efectuar reparações – ou para qualquer outra finalidade – deverão ser utilizados procedimentos convencionais. Contudo, é importante respeitar as melhores práticas pois a inflamabilidade é sempre um risco.
- O procedimento seguinte deverá ser aplicado para:
 - remover refrigerante
 - purgar o circuito com gás inerte
 - aspirar
 - purgar novamente com gás inerte
 - abrir o circuito por corte ou brasagem
- A carga de refrigerante deve ser recolhida para os cilindros de recolha correctos.
- O sistema deverá ser "lavado" com OFN para tornar a unidade segura.
- Eventualmente, poderá ser necessário repetir este processo várias vezes.
- Para realizar esta tarefa não deve ser aplicado ar comprimido ou oxigénio.
- A "lavagem" deverá ser efectuada rompendo o vácuo existente no sistema com OFN e continuando a preencher até obter pressão de funcionamento, ventilando para a atmosfera e por fim gerando um vácuo.
- Este processo deve ser repetido várias vezes até que não exista refrigerante no sistema.
- Quando for utilizada a carga final de OFN, o sistema deverá ser preenchido com pressão atmosférica para poder começar a trabalhar.
- Esta operação é absolutamente vital caso se pretenda realizar operações de brasagem nas tubagens.
- Certifique-se de que a saída para a bomba de vácuo não se encontra demasiado próxima de fontes de ignição e que existe ventilação disponível.

9. Procedimentos de abastecimento

- Além dos procedimentos de abastecimento convencionais, deverão ser respeitados os requisitos apresentados em seguida.
 - Quando estiver a utilizar equipamento de abastecimento, certifique-se de que não ocorre contaminação de refrigerantes diferentes.
 - As mangueiras e as linhas deverão ser tão curtas quanto possível para minimizar a quantidade de refrigerante nelas contida.
 - Os cilindros deverão ser mantidos na vertical.
 - Antes de abastecer o sistema com refrigerante, certifique-se de que o sistema de refrigeração está ligado à terra.
 - Aplique uma etiqueta de aviso no sistema quando o abastecimento estiver concluído (se ainda não tiver uma).
 - Deve ter-se o máximo cuidado para não encher demasiado o sistema de refrigeração.
- Antes de reabastecer o sistema, é necessário realizar um teste de pressão com OFN.
- O sistema deve ser submetido a um teste de estanquidade após a conclusão do abastecimento, mas antes da entrada em funcionamento.
- Deverá ainda ser realizado um teste de estanquidade de acompanhamento antes de o equipamento ser retirado do local.

10. Fim de utilização

- Antes de este procedimento ser realizado, é essencial que o técnico esteja completamente familiarizado com o equipamento e todos os respectivos detalhes.
- É recomendável e de boa prática que todos os refrigerantes sejam recolhidos de forma segura.
- Antes de a tarefa ser realizada, deve ser recolhida uma amostra de óleo e de refrigerante para o caso de ser necessário efectuar uma análise antes de se reutilizar o refrigerante recuperado.
- É essencial dispor de corrente eléctrica antes de a tarefa ser iniciada.
 - a) Familiarize-se com o equipamento e o seu funcionamento.
 - b) Isole o sistema electricamente.
 - c) Antes de avançar com o procedimento certifique-se de que:
 - está disponível equipamento mecânico auxiliar, se necessário, para o manuseamento dos cilindros de refrigerante;
 - todo o equipamento de protecção individual está disponível e é utilizado da forma correcta;
 - o processo de recolha é sempre supervisionado por uma pessoa competente;
 - o equipamento e os cilindros de recolha estão em conformidade com as normas adequadas.
 - d) Proceda à bombagem do sistema de refrigeração, se possível.
 - e) Se não for possível criar vácuo, crie um distribuidor de forma a que o refrigerante possa ser removido de várias partes do sistema.
 - f) Certifique-se de que o cilindro está posicionado na balança antes de o processo de recolha iniciar.
 - g) Inicie o aparelho de recolha e utilize-o de acordo com as instruções do fabricante.
 - h) Não encha demasiado os cilindros. (Não exceder 80% do volume líquido).
 - i) Não exceda a pressão de funcionamento máxima do cilindro, ainda que temporariamente.
 - j) Quando os cilindros estiverem devidamente cheios e o processo estiver concluído, certifique-se de que os cilindros e o equipamento são imediatamente removidos do local e que as válvulas de isolamento do equipamento são encerradas.
 - k) Um refrigerante que tenha sido recolhido não deve ser utilizado para abastecer outro sistema de refrigeração, excepto se tiver sido limpo e verificado.





11. Etiquetagem

- Deverão ser aplicadas etiquetas no equipamento a indicar que está fora de utilização e que o refrigerante foi recolhido.
- As etiquetas deverão conter a data e uma assinatura.
- Certifique-se de que as etiquetas aplicadas no equipamento indicam que o equipamento contém refrigerante inflamável.

12. Recolha

- Quando pretender remover o refrigerante de um sistema, quer seja para manutenção ou para colocar fora de utilização, é recomendável e de boa prática que todos os refrigerantes sejam recolhidos de forma segura.
- Quando transferir o refrigerante para cilindros, certifique-se de que são utilizados apenas cilindros adequados para recolha de refrigerante.
- Certifique-se de que está disponível o número correcto de cilindros para suporte da carga total do sistema.
- Todos os cilindros que vão ser utilizados devem ter sido concebidos para o refrigerante recolhido e devem possuir uma etiqueta para esse refrigerante (isto é, cilindros especiais para a recolha de refrigerante).
- Os cilindros devem estar equipados com uma válvula de descompressão e válvulas de intercepção associadas em boas condições de funcionamento.
- Os cilindros de recolha vazios são aspirados e, se possível, refrigerados antes da recolha.
- O equipamento de recolha deve encontrar-se em boas condições de funcionamento, dispor de um conjunto de instruções sobre o equipamento à mão e deve ser adequado para a recolha de refrigerantes inflamáveis.
- Além disso, deve também estar disponível, e em boas condições de funcionamento, um conjunto de balanças calibradas.
- As mangueiras devem estar equipadas com juntas que não apresentem fugas e devem encontrar-se em boas condições.
- Antes de utilizar o aparelho de recolha, verifique se se encontra em boas condições de funcionamento, se foi submetido a manutenção adequada e se todos os componentes eléctricos associados estão vedados para prevenir a ignição no caso de ser libertado refrigerante.
- Em caso de dúvidas, contacte o fabricante.
- O refrigerante recolhido deve ser devolvido ao respectivo fornecedor, no cilindro de recolha correcto e com a devida Nota de Transferência de Resíduos aplicada.
- Não misture refrigerantes nas unidades de recolha e sobretudo não os misture nos cilindros.
- Se pretender remover compressores ou óleos de compressor, certifique-se de que estes foram aspirados até um nível aceitável e que garanta que o refrigerante inflamável não permanecerá no lubrificante.
- O processo de aspiração deverá ser realizado antes de o compressor ser devolvido ao fornecedor.
- Para acelerar este processo, deve ser aplicado apenas aquecimento eléctrico ao corpo do compressor.
- Quando for drenado óleo de um sistema, o processo deverá ser realizado em segurança.

Explicação dos símbolos apresentados na unidade interior ou na unidade exterior

	ATENÇÃO	Este símbolo indica que este aparelho utiliza um refrigerante inflamável. Se ocorrer uma fuga de refrigerante e este ficar exposto a uma fonte de ignição externa, existe o risco de incêndio.
	CUIDADO	Este símbolo indica que o manual de funcionamento deve ser lido com atenção.
	CUIDADO	Este símbolo indica que a manutenção deste equipamento deve ser realizada por um técnico de manutenção e de acordo com o manual de instalação.
	CUIDADO	Este símbolo indica que estão disponíveis informações como, por exemplo, o manual de funcionamento ou o manual de instalação.

2. ESPECIFICAÇÕES DO PRODUTO

2.1. Ferramentas de instalação

ATENÇÃO

- Para instalar uma unidade que utiliza refrigerante R32, utilize ferramentas dedicadas e materiais de tubagem fabricados especificamente para a utilização com o R32 (R410A). Uma vez que a pressão do refrigerante R32 é aproximadamente 1,6 vezes superior à do R22, a não utilização de materiais de tubagem dedicados ou uma instalação incorrecta poderá causar rupturas ou ferimentos. Além disso, poderá causar acidentes graves, como fuga de água, choque eléctrico ou incêndio.
- Não utilize uma bomba de vácuo ou ferramentas de recuperação de refrigerante com um motor em série, uma vez que poderá incendiar-se.

Nome da ferramenta	Itens alterados
Tubo de manómetro	A pressão é elevada e não pode ser medida com um manómetro convencional (R22). Para evitar a mistura errada de outros refrigerantes, o diâmetro de cada porta foi alterado. Recomenda-se o manómetro com vedantes de -0,1 a 5,3 MPa (-1 a 53 bar) para alta pressão. -0,1 a 3,8 MPa (-1 a 38 bar) para baixa pressão.
Mangueira de abastecimento	Para aumentar a resistência à pressão, o material da mangueira e o tamanho de base foram alterados. (R32/R410A)
Bomba de vácuo	Pode ser utilizada uma bomba de vácuo convencional se for instalado um adaptador de bomba de vácuo. (É proibido utilizar uma bomba de vácuo com um motor em série.)
Detector de fuga de gás	Detector de fuga de gás especial para refrigerante R32/R410A do tipo HFC.

■ Tubos de cobre





É necessário utilizar tubos de cobre sem costura e recomenda-se que a quantidade de óleo residual seja inferior a 40 mg/10 m. Não utilize tubos de cobre que tenham partes danificadas, deformadas ou descoradas (especialmente na superfície interior). Caso contrário, a válvula de expansão ou o tubo capilar podem ficar bloqueados com contaminantes. Tendo em conta que um aparelho de ar condicionado que utiliza refrigerante R32 (R410A) está sujeito a uma pressão superior à de um que utiliza refrigerante convencional, é necessário seleccionar materiais adequados.

2.2. Acessórios

⚠ ATENÇÃO

Para efeitos de instalação, utilize as peças fornecidas pelo fabricante ou outras peças recomendadas por este. A utilização de peças não recomendadas pode provocar acidentes graves, tais como queda da unidade, fuga de água, choque eléctrico ou incêndio.

- São fornecidas as peças de instalação que se seguem. Utilize-as conforme necessário.
- Guarde o Manual de Instalação num local seguro e não deite fora acessórios até a instalação estar concluída.

Nome e forma	Qtd	Descrição
Manual de Instalação 	1	Este manual
Tubo de drenagem 	1	Para a operação de instalação da tubagem de drenagem na unidade exterior (pode não ser fornecido, consoante o modelo.)
Tampa de drenagem 	3	
Casquilho de toque único 	2	Para a instalação do cabo de alimentação e do cabo de ligação

2.3. Requisitos da tubagem

⚠ CUIDADO

- Não utilize tubos já existentes.
- Utilize tubos que tenham as faces interior e exterior limpas, sem qualquer contaminação susceptível de causar problemas durante a utilização, tais como enxofre, óxidos, pó, resíduos de corte, óleo ou água.
- É necessário utilizar tubos de cobre sem costura.
Material: Tubos de cobre desoxidado com fósforo sem costura.
Recomenda-se que a quantidade de óleo residual seja inferior a 40 mg/10 m.
- Não utilize tubos de cobre que tenham partes danificadas, deformadas ou descoladas (especialmente na superfície interior). Caso contrário, a válvula de expansão ou o tubo capilar podem ficar bloqueados com contaminantes.
- A utilização de tubos incorrectos prejudicará o desempenho. Tendo em conta que um aparelho de ar condicionado que utiliza refrigerante R32 (R410A) está sujeito a uma pressão superior à de um que utiliza refrigerante convencional, é necessário seleccionar materiais adequados.

- As espessuras dos tubos de cobre utilizados com refrigerante R32 (R410A) são indicadas na tabela.
- Nunca utilize tubos de cobre de espessura inferior à indicada na tabela, mesmo que estejam disponíveis no mercado.

Espessuras de tubos de cobre recozido

Diâmetro exterior do tubo [mm (pol.)]	Espessura [mm]
6,35 (1/4)	0,80
9,52 (3/8)	0,80
12,70 (1/2)	0,80
15,88 (5/8)	1,00
19,05 (3/4)	1,20

2.3.1. Tamanho do tubo de refrigerante e comprimento permitido

⚠ CUIDADO

- Mantenha o comprimento da tubagem entre a unidade interior e a unidade exterior dentro dos limites de tolerância permitidos.
- Os comprimentos máximos deste produto são indicados na tabela. Se as unidades estiverem mais afastadas, não será possível garantir o correcto funcionamento.

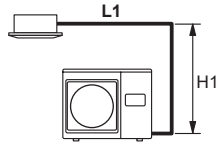
Capacidade [classe BTU/h]	30.000 ^{*1}	36.000	45.000
Diâmetro do tubo <Líquido/Gás> (Normal) [mm (pol.)]	9,52 (3/8) / 15,88 (5/8)		
Comprimento máx. da tubagem (L1) [m]	50 ^{*2}		
Comprimento mín. da tubagem (L1) [m]	5		
Diferença de altura máx. (H1) <Unidade interior a unidade exterior> [m]	30		
Vista (Exemplo)			

*1: Apenas para o tipo monofásico.

*2: Para o diâmetro de tubo padrão.

2.3.2. Protecção dos tubos

- Proteja os tubos para evitar a entrada de humidade e pó.
- Em particular, preste Cuidado ao passar os tubos por um orifício ou ao ligar a ponta de um tubo à unidade exterior.

Localização	Período de funcionamento	Método de protecção
Exterior	1 mês ou mais	Aplicação de pinças
	Menos de 1 mês	Tubos com pinças ou fita
Interior	-	Tubos com pinças ou fita

2.4. Requisitos eléctricos

⚠ CUIDADO

- Instale um disjuntor da capacidade especificada.
- Antes das ligações eléctricas, confirme as normas e regulamentos eléctricos em vigor em cada país, região ou local de instalação. Em seguida, seleccione os cabos e disjuntores adequados em conformidade com os mesmos.
- Equipamento em conformidade com a norma IEC/ EN 61000-3-12
- Esta unidade tem de ser ligada a uma fonte de alimentação com uma impedância igual ou inferior a 0,419 ohm. Se a fonte de alimentação não cumprir este requisito, é necessário consultar o fornecedor de electricidade.
- O cordão de alimentação fornecido não possui certificação IEC e/ou NBR.
- O cordão de interligação fornecido não possui certificação IEC e/ou NBR.

Monofásico	Tensão nominal	1 Ø 220 V (60 Hz)
	Gama de funcionamento	198 a 242 V
Trifásico	Tensão nominal	3 Ø 380 V (60 Hz)
	Gama de funcionamento	342 a 418 V

Cabo	Fase	Tamanho do cabo [mm ²]	Tipo	Observações
Cabo de alimentação	Mono (monofásico)	Mín. 4	Tipo 60245 IEC66	2 Cabos + Terra 1 Ø 220 V
	Tri (trifásico)	Mín. 2.5	Tipo 60245 IEC57	4 Cabos + Terra 3 Ø 380 V
Cabo de ligação	Consulte as especificações de ligações dos cabos no manual de instalação da unidade interior.			

Comprimento do cabo: Limitar a queda de tensão a menos de 2%. Aumente a bitola do cabo se a queda de tensão for de 2% ou superior.

Modelo	Fase	Capacidade do disjuntor [A]	Disjuntor de fuga à terra [mA]
30/36	Mono (monofásico)	25	30
45	Mono (monofásico)	32	
36/45	Tri (trifásico)	16	

- Amostra seleccionada: Selecciona a dimensão e tipo de cabo correctos, de acordo com os regulamentos do país ou da região.
- Selecciona o disjuntor que permita a passagem de uma corrente de carga suficiente.
- Antes de iniciar os trabalhos, certifique-se de que não está a ser fornecida corrente eléctrica a todos os pólos da unidade interior e da unidade exterior.
- Efetue todas as operações eléctricas de acordo com as normas nacionais relevantes.
- Instale o dispositivo de desactivação com um intervalo de contacto mínimo de 3 mm em todos os pólos que estão próximo das unidades. (Tanto na unidade interior como exterior)

2.5. Quantidade de carga adicional

⚠ CUIDADO

Quando estiver a adicionar refrigerante, adicione o refrigerante da porta de abastecimento quando terminar o trabalho.

2.5.1. Para comprimentos de tubagem com pré-carga

Comprimento da tubagem (L) *Pré-carga [m]
30

2.5.2. Se for necessário refrigerante adicional

- Se o comprimento da tubagem for superior ao comprimento da tubagem com pré-carga, é necessário um abastecimento adicional.
- Para saber qual a quantidade adicional, consulte a tabela que se segue.

Quantidade de abastecimento adicional

Tipo individual

L1 (*1) > Comprimento com pré-carga

Tamanho do tubo de refrigerante [mm (pol.)]		Comprimento da tubagem			
		~30 m	40 m	50 m	g/m
Líquido	9,52 (3/8)	Nenhum	400 g	800 g	40 g/m
Gás	15,88 (5/8)				

*1: Consulte "Ver" na tabela de "2.3.1. Tamanho do tubo de refrigerante e comprimento permitido".

2.6. Informações gerais

- Se a unidade for utilizada fora do intervalo da temperatura de funcionamento, poderão ser ativados vários mecanismos do circuito de proteção e a unidade poderá parar de funcionar. Para saber o intervalo da temperatura de funcionamento, consulte a FICHE do produto ou o manual de especificações.

3. OPERAÇÕES DE INSTALAÇÃO

Certifique-se de que obtém a aprovação do cliente para seleccionar e instalar a unidade exteriores.

⚠ ATENÇÃO

- Instale com segurança a unidade exterior num local capaz de suportar o peso da unidade. Caso contrário, a unidade exterior pode cair e provocar ferimentos.
- A unidade exterior deve ser instalada conforme descrito, para que seja capaz de resistir a tremores de terra e tufões ou outros ventos fortes. A instalação inadequada pode causar a inclinação ou queda da unidade, bem como outros acidentes.
- Não instale a unidade exterior próximo da extremidade de uma varanda. Caso contrário, as crianças podem subir pela unidade exterior e cair da varanda.

⚠ CUIDADO

- A unidade exterior não deve ser instalada nas zonas que se seguem:
 - Zonas com um elevado grau de salinidade, como junto ao mar. Aquela causará a deterioração das peças metálicas, fazendo com que falhem ou com que a unidade verta água.
 - Zonas contendo óleo mineral ou uma grande quantidade de óleo salpicado ou vapor, como uma cozinha. Tal provocará a deterioração das peças plásticas, fazendo com que falhem ou com que a unidade verta água.
 - Zonas que geram substâncias que prejudicam o equipamento, tais como gás sulfúrico, gás de cloro, ácido ou alcali. Aquelas provocarão a corrosão dos tubos de cobre e das juntas soldadas, o que, por sua vez, pode resultar numa fuga de refrigerante.
 - Zonas que contenham equipamentos que produzam interferências electromagnéticas. Esta provocará avarias no sistema de controlo, impedindo o funcionamento normal da unidade.
 - Zonas pensadas a fugas de gás combustível, que contenham fibras de carbono em suspensão, pó inflamável ou substâncias inflamáveis voláteis, tais como diluente ou gasolina. Se houver uma fuga de gás e este se depositar em torno da unidade, isso poderá provocar um incêndio.
 - Zonas com fontes de calor, vapores ou com risco de fuga de gás inflamável nas proximidades.
 - Uma área onde possam viver animais pequenos. Se os animais pequenos entrarem e tocarem nas peças eléctricas internas, podem provocar avarias, fumo ou incêndio.
 - Zonas onde os animais possam urinar na unidade ou susceptíveis de formação de amoníaco.
- Não incline a unidade exterior mais do que 3 graus. No entanto, não instale a unidade de forma que fique inclinada na direcção do lado que contém o compressor.
- Instale a unidade exterior num local bem ventilado, afastado da chuva ou da luz solar directa.
- Se tiver de instalar a unidade exterior numa área ao alcance do público em geral, instale uma vedação de protecção ou algo semelhante, se necessário, para impedir o acesso.
- Instale a unidade exterior num local onde não incomode as pessoas das proximidades, pois podem ser afectadas pelo fluxo de ar proveniente da saída, pelo ruído ou pela vibração. Caso seja necessário instalar na proximidade de terceiros, deve obter a respectiva aprovação.
- Se a unidade exterior for instalada numa região fria, afectada pela acumulação de neve, por queda de neve ou por congelamento, tome as medidas adequadas para protegê-la desses elementos. Para assegurar um funcionamento estável, instale condutas de entrada e saída.
- Instale a unidade exterior num local que esteja afastado das portas de exaustão ou ventilação que emitam vapores, fuligem, poeiras ou resíduos.
- Instale a unidade interior, a unidade exterior, o cabo de alimentação, o cabo de ligação e o cabo do controlo remoto pelo menos a 1 m de distância de receptores de televisão ou rádio. Esta medida visa evitar interferências na recepção do sinal de TV ou ruído radioeléctrico. (Mesmo instalados a mais de 1 m de distância, poderá ainda registar ruídos em determinadas condições de recepção do sinal.)
- na eventualidade de crianças com menos de 10 anos poderem aproximar-se da unidade, tome medidas preventivas no sentido de não conseguirem chegar à unidade.
- Mantenha o comprimento da tubagem das unidades interior e exterior dentro do intervalo permitido.
- Por motivos de manutenção, a tubagem não deve ser enterrada.

Decida a posição de montagem com o cliente conforme se segue:

- (1) Instale a unidade exterior num local onde consiga suportar o peso da unidade e a vibração e permita a instalação horizontal.
- (2) Providencie o espaço indicado para garantir uma boa circulação do ar.
- (3) Se possível, não instale a unidade num local onde fique exposta a luz solar directa. (Se necessário, instale uma cortina/cobertura que não interfira com o fluxo de ar.)
- (4) Não instale a unidade próximo de uma fonte de calor, vapor ou gás inflamável.
- (5) Durante a operação de aquecimento, escorra água de drenagem da unidade exterior. Por conseguinte, instale a unidade exterior num local onde o fluxo da água de drenagem não fique obstruído.
- (6) Não instale a unidade num local sujeito a ventos fortes ou demasiado pó.
- (7) Não instale a unidade num local por onde passem pessoas.
- (8) Instale a unidade exterior tanto quanto possível num local onde não fique suja ou molhada devido a chuva.
- (9) Instale a unidade num local que permita a fácil ligação à unidade interior.

3.1. Dimensões de instalação

⚠ CUIDADO

Mantenha o espaço indicado nos exemplos de instalação. Se a instalação não for efectuada de acordo com as indicações, poderá ocorrer um curto-circuito e resultar numa diminuição do desempenho.

3.1.1. Instalação de uma única unidade exterior

Quando a área ascendente está aberta (Unidade: mm)

- (1) Obstáculos apenas na parte posterior (2) Obstáculos atrás e nos lados

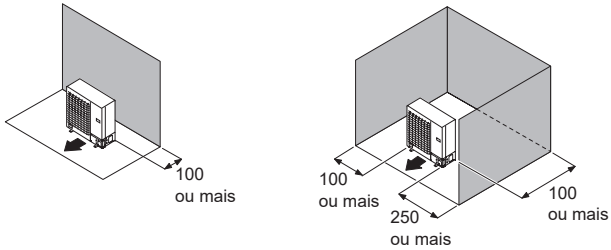

- (3) Obstáculos apenas na parte frontal (4) Obstáculos á frente e atrás

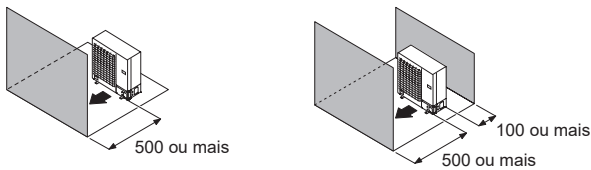

Quando se encontra igualmente uma obstrução na área ascendente (Unidade: mm)

- (1) Obstáculos atrás e por cima (2) Obstáculos atrás, nos lados e por cima

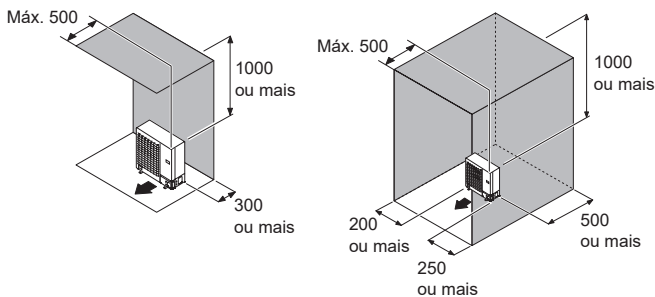

3.1.2. Instalação de várias unidades exteriores

- Providencie pelo menos 250 mm de espaço entre as unidades exteriores se forem instaladas várias unidades.
- Quando encaminhar a tubagem a partir da parte lateral de uma unidade exterior, providencie espaço para a tubagem.

Quando a área ascendente está aberta (Unidade: mm)

- (1) Obstáculos apenas na parte posterior (2) Obstáculos apenas na parte frontal

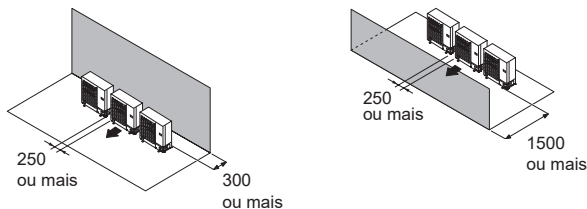

- (3) Obstáculos á frente e atrás

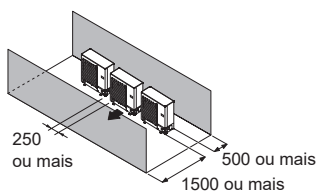

Quando se encontra igualmente uma obstrução na área ascendente (Unidade: mm)

- (1) Obstáculos atrás e por cima

- Podem ser instaladas até 3 unidades lado a lado.
- Quando 4 unidades ou mais estiverem dispostas em linha, providencie o espaço conforme se mostra abaixo.

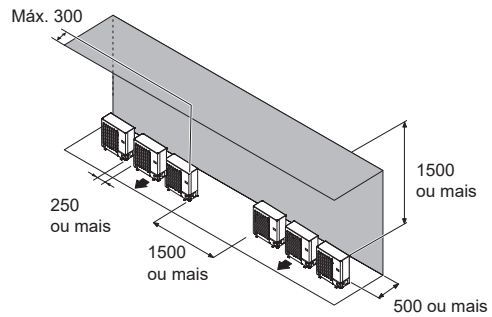

3.1.3. Instalação de unidades exteriores em várias filas (Unidade: mm)

- (1) Disposição de uma única unidade paralela

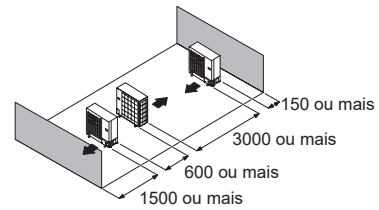

- (2) Disposição de múltiplas unidades paralelas

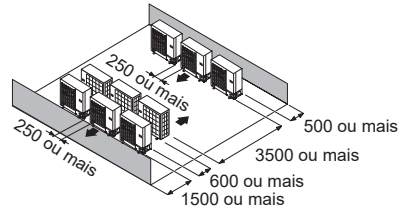

NOTAS:

- Se o espaço for superior ao indicado acima, as condições serão as mesmas como quando não existem obstáculos.
- Ao instalar a unidade exterior, certifique-se de que abre o lado frontal e o lado esquerdo para obter um funcionamento mais eficiente.

3.2. Transporte da unidade

⚠ ATENÇÃO

Não toque nas aletas. Se o fizer, pode sofrer ferimentos.

⚠ CUIDADO

Quando transportar a unidade, segure nas pegas no lado esquerdo e direito com cuidado. Se a unidade exterior for segurada pela parte inferior, as mãos ou os dedos podem ficar entalados.

- Certifique-se de que segura nas pegas localizadas nas partes laterais da unidade. Caso contrário, as grelhas de sucção nas partes laterais da unidade podem ficar deformadas.

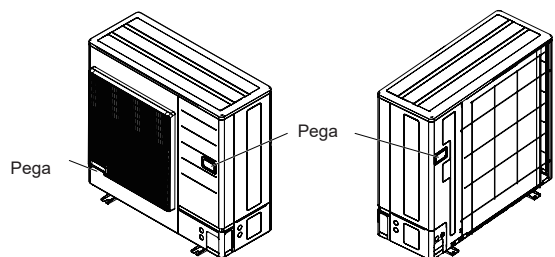

3.3. Montar a unidade

- Instale 4 parafusos de ancoragem nos locais indicados pelas setas na figura.
- Para reduzir a vibração, não instale a unidade directamente no solo. Instale-a sobre uma base segura (como blocos de cimento).
- A base deve suportar as pernas da unidade e ter uma largura de 50 mm ou superior.
- Consoante as condições de instalação, a unidade exterior pode propagar a sua vibração durante o funcionamento, podendo provocar ruído e vibração. Por conseguinte, instale materiais de amortecimento (como elementos de amortecimento) na unidade exterior durante a instalação.
- Instale a base, certificando-se de que existe espaço suficiente para a instalação dos tubos de ligação.
- Fixe a unidade a um bloco sólido utilizando parafusos de ancoragem. (Utilize 4 conjuntos de parafusos, porcas e anilhas M10 disponíveis comercialmente.)
- Os parafusos devem ficar salientes 20 mm. (Consulte a figura.)
- Se for necessária uma prevenção contra o derrubamento, adquira os itens comercialmente disponíveis necessários.

(Unidade: mm)

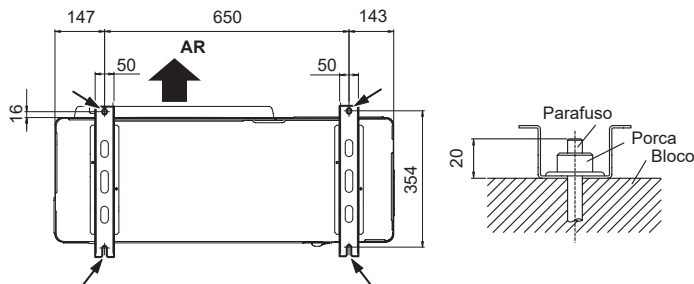

⚠ CUIDADO

- Não instale a unidade exterior em dois andares, uma vez que a água de drenagem pode congelar. Caso contrário, a drenagem da unidade superior poderá formar gelo e causar uma avaria da unidade inferior.
 - Quando a temperatura exterior for igual ou inferior a 0 °C, não utilize o tubo de drenagem acessório.
- Se utilizar o tubo de drenagem, a água de drenagem no tubo pode congelar num clima extremamente frio.

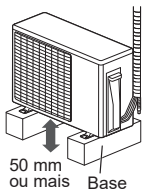

- Se a unidade for instalada numa região exposta a ventos fortes, temperaturas negativas, chuva gelada, queda ou acumulação de neve abundante, devem ser tomadas as medidas adequadas para protegê-la desses elementos. Para assegurar um funcionamento estável, a unidade exterior tem de ser instalada numa prateleira ou suporte elevado que se situe à mesma altura, ou a uma altura superior, da profundidade de neve prevista para a região. Recomenda-se a instalação de capas para a neve e de grades de proteção quando ocorrem frequentemente ventos fortes e quedas de neve na região.

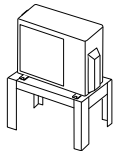

3.4. Instalação da drenagem

⚠ CUIDADO

- As operações de drenagem devem ser realizadas de acordo com as instruções deste Manual e a água de drenagem deve escorrer correctamente. Se as operações de drenagem não forem realizadas correctamente, podem cair gotas de água da unidade, molhando o mobiliário.
- Quando a temperatura exterior for igual ou inferior a 0 °C, não utilize o tubo de drenagem acessório. Se utilizar o tubo de drenagem, a água de drenagem no tubo pode congelar com tempo extremamente frio.

- Se instalar o tubo de drenagem e tampas de drenagem, providencie um espaço de trabalho por baixo da base da unidade exterior.
- Como a água de drenagem flui para fora da unidade exterior durante a operação de aquecimento, instale o tubo de drenagem e ligue-o a uma mangueira de 16 mm disponível no mercado. (Apenas modelo de ciclo inverso)
- Quando instalar o tubo de drenagem, ligue todos os orifícios excepto o orifício de montagem do tubo de drenagem existentes na parte inferior da unidade exterior com betume para evitar fugas de água. (Apenas modelo de ciclo inverso)

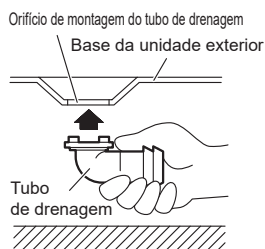

(Unidade: mm)

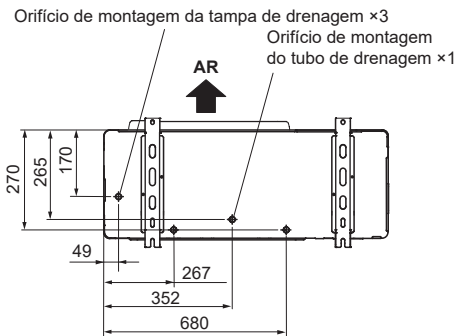

3.5. Instalação da tubagem

3.5.1. Abertura de um orifício de extracção

⚠ CUIDADO

- Tenha cuidado para não deformar ou riscar o painel durante a abertura dos orifícios de extracção.
- Para proteger o isolamento da tubagem após a abertura de um orifício de extracção, retire eventuais rebarbas da extremidade do orifício. Recomenda-se a aplicação de tinta de prevenção de ferrugem na extremidade do orifício.

- Os tubos podem ser ligados a partir de 4 direcções: parte frontal, lateral, posterior e inferior. (Fig. A)
- Quando proceder à ligação a partir da parte inferior, retire o painel de serviço e a tampa da tubagem situados na parte frontal da unidade exterior e abra o orifício de extracção no canto inferior da saída da tubagem.
- Pode ser instalada conforme indicado na "Fig. B", cortando as 2 ranhuras de acordo com a indicação na "Fig. C". (Quando proceder ao corte de ranhuras, utilize uma serra de aço.)

Fig. A

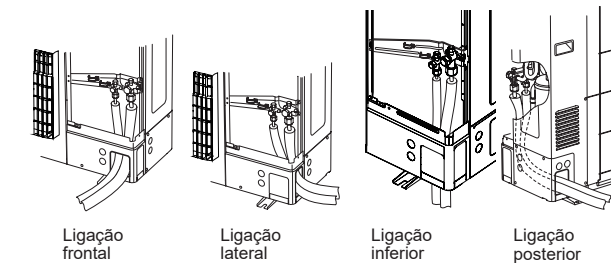
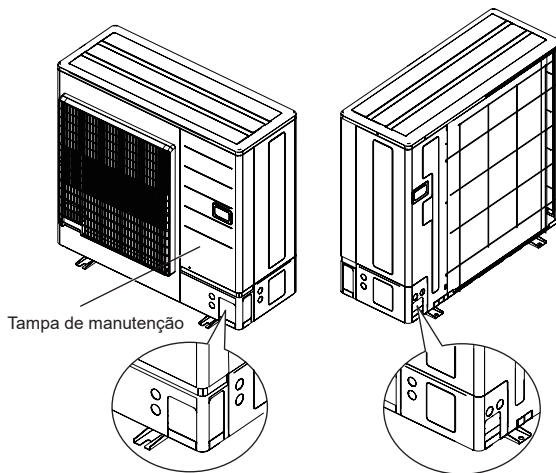
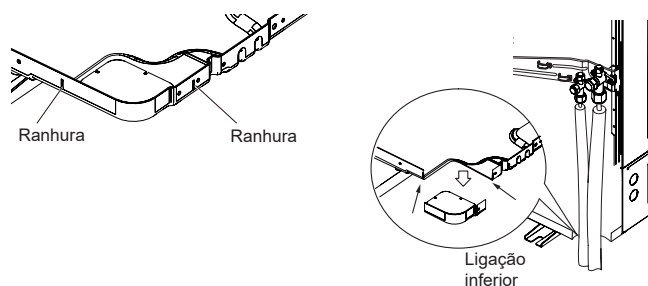

Fig. B

Fig. C



3.5.2. Ligação dos tubos

■ Brasagem

⚠ CUIDADO

- Se entrar ar ou outro tipo de refrigerante no ciclo de refrigeração, a pressão interna no ciclo de refrigeração aumentará de forma anormal e impedirá que a unidade alcance o seu desempenho máximo.
- Aplique gás de azoto durante a soldadura dos tubos. Se um tubo for soldado sem a aplicação de gás de azoto, formar-se-á uma película de oxidação. Isto pode reduzir o desempenho ou danificar as peças da unidade (tais como, o compressor ou válvulas).
Pressão do gás de azoto: 0,02 MPa (= queda de pressão sentida suficientemente nas costas da mão)
- Para material de soldadura, utilize cobre-fósforo, que não requer fundente. Não utilize fundente para soldar tubos. Se o fundente for de cloro, provocará a corrosão dos tubos. Além disso, se o fundente contiver fluoreto, prejudicará o sistema de tubos de refrigerante, por exemplo, reduzindo a qualidade do refrigerante. A presença de fluoreto reduz a qualidade do refrigerante e afecta o sistema de tubagem do refrigerante.

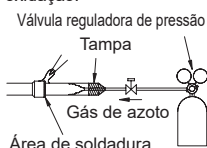

■ Abocardamento

⚠ CUIDADO

Não utilize óleo mineral numa peça abocardada. Evite a entrada de óleo mineral no sistema, pois isso reduz a vida útil das unidades.

- Utilize um corta-tubos especial e um abocardador próprio para o R410A.
- Corte o tubo de ligação pelo comprimento pretendido com um corta-tubos.
- Segure no tubo com a abertura voltada para baixo, para que os resíduos de corte não entrem no tubo, e retire eventuais rebarbas.
- Insira a porca de abocardamento no tubo (utilize sempre a porca de abocardamento instalada nas unidades interior e exterior, respectivamente) e efectue a operação de alargamento com um abocardador.
Se forem utilizadas outras porcas de abocardamento, pode ocorrer uma fuga de refrigerante.
- Proteja os tubos com pinças ou com fita para evitar a entrada de pó, resíduos ou água nos tubos.

Verifique se [L] está uniformemente abocardado e se não está rachado ou arranhado.



Diâmetro exterior do tubo [mm (pol.)]	Dimensão A [mm]	Dimensão B _{±0,4} [mm]
	Abocardador para o R410A, do tipo engate	
6,35 (1/4)	0 a 0,5	9,1
9,52 (3/8)		13,2
12,70 (1/2)		16,6
15,88 (5/8)		19,7
19,05 (3/4)		24,0

- Ao utilizar abocardadores convencionais para alargamento de tubos para o R410A, a dimensão A deve ser aproximadamente 0,5 mm superior à indicada na tabela (para o alargamento com abocardadores próprios para o R410A) para conseguir o abocardamento especificado. Utilize um calibrador de espessura para medir a dimensão A.

Distância entre os lados



Diâmetro exterior do tubo [mm (pol.)]	Distância entre os lados da porca de abocardamento [mm]
6,35 (1/4)	17
9,52 (3/8)	22
12,70 (1/2)	26
15,88 (5/8)	29
19,05 (3/4)	36

■ Dobragem dos tubos

⚠ CUIDADO

- Para evitar partir o tubo, evite dobras acentuadas. Dobre o tubo com um raio de curvatura de 100 mm a 150 mm.
- Se o tubo for dobrado repetidamente no mesmo local, acabará por se partir.
- Se modelar os tubos com as mãos, tenha cuidado para não os vincar.
- Não dobre os tubos num ângulo superior a 90°.
- Quando os tubos são repetidamente dobrados ou alongados, o material endurece, o que torna difícil continuar a dobrá-los e alongá-los.
- Os tubos não devem ser dobrados nem alongados mais de três vezes.

■ Tubos de ligação

⚠ CUIDADO

- O tubo deve ser encostado à porta da unidade interior e da unidade exterior correctamente. Se não ficar devidamente centrado, será difícil apertar a porca de abocardamento. Se forçar o aperto da porca de abocardamento, as roscas ficarão danificadas.
- Retire a porca de abocardamento do tubo da unidade exterior apenas imediatamente antes de proceder à ligação do tubo.
- Depois de instalar a tubagem, certifique-se de que os tubos de ligação não tocam no compressor ou no painel exterior. Se os tubos tocarem no compressor ou no painel exterior, irão vibrar e produzir ruído.
Quando as uniões dilatadas forem reutilizadas no interior, a parte dilatada deve ser refeita.

- Retire as tampas e os tampões dos tubos.
- Centre o tubo contra a porta na unidade exterior e depois rode a porca de abocardamento à mão.
- Aperte a porca de abocardamento do tubo de ligação no conector da válvula da unidade exterior.

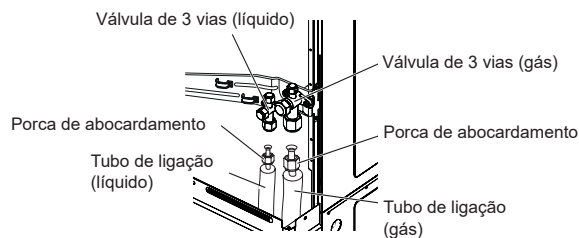

- Depois de apertar a porca de abocardamento à mão, utilize uma chave dinamométrica para apertá-la completamente.

⚠ CUIDADO

- Segure na chave dinamométrica pela pega e mantenha-a em ângulo recto com o tubo, de forma a apertar a porca de abocardamento correctamente.
- Aperte uma porca de abocardamento com uma chave dinamométrica de acordo com as instruções neste manual. Se for demasiado apertada, a porca de abocardamento poderá partir-se ao fim de um longo período de tempo e causar uma fuga de refrigerante.

- O painel exterior pode ficar distorcido se for apertado apenas com uma chave. A parte elementar deve ser fixada com uma chave de caixa e apertada com uma chave. (Consulte a figura abaixo.)
- Não aplique força na tampa da válvula nem pendure uma chave, etc. na tampa. Se o fizer, pode provocar uma fuga de refrigerante.

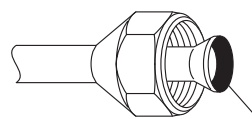
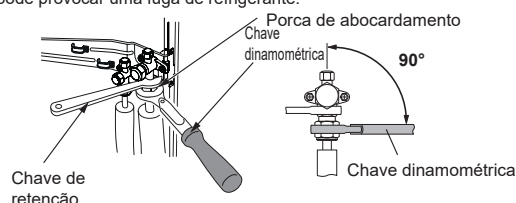

Para prevenir fugas de gás, revista a superfície da porca de abocardamento com óleo refrigerante.

Porca de abocardamento [mm (pol.)]	Momento de aperto [N·m (kgf·cm)]
6,35 (1/4) diâm.	16 a 18 (160 a 180)
9,52 (3/8) diâm.	32 a 42 (320 a 420)
12,70 (1/2) diâm.	49 a 61 (490 a 610)
15,88 (5/8) diâm.	63 a 75 (630 a 750)
19,05 (3/4) diâm.	90 a 110 (900 a 1100)

■ Precauções de manuseamento das válvulas

- A parte montada do tampão está selada por motivos de protecção.
- Aperte o tampão firmemente depois de abrir as válvulas.

Table A

Tampão [mm (pol.)]	Momento de aperto [N·m (kgf·cm)]
6,35 (1/4)	20 a 25 (200 a 250)
9,52 (3/8)	20 a 25 (200 a 250)
12,70 (1/2)	28 a 32 (280 a 320)
15,88 (5/8)	30 a 35 (300 a 350)
19,05 (3/4)	35 a 40 (350 a 400)

Utilizar as válvulas

- Utilize uma chave sextavada (de 4 mm).
- Abrir
 - (1) Introduza a chave sextavada no veio da válvula e rode-a para a esquerda.
 - (2) Pare de rodar quando já não for possível rodar o veio da válvula. (Posição aberta)
- Fechar
 - (1) Introduza a chave sextavada no veio da válvula e rode-a para a direita.
 - (2) Pare de rodar quando já não for possível rodar o veio da válvula. (Posição fechada)

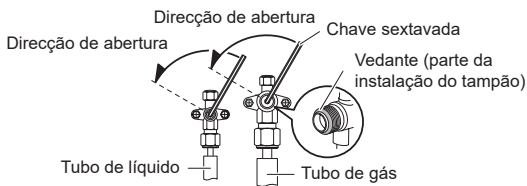

3.6. Teste de selagem

⚠ ATENÇÃO

- Antes de utilizar o compressor, instale os tubos e ligue-os firmemente. Caso contrário, se os tubos não forem instalados e as válvulas estiverem abertas durante o funcionamento do compressor, pode entrar ar no ciclo de refrigeração. Se isto acontecer, a pressão no ciclo de refrigeração aumentará de forma anormal e provocará danos ou ferimentos.
- Após a instalação, certifique-se de que não há fugas de refrigerante. Se houver uma fuga de refrigerante na sala e este ficar exposto a uma fonte de calor como um aquecedor com ventilador, fogão ou queimador, é produzido um gás tóxico.
- Não sujeite os tubos a choques fortes durante o teste de selagem. Pode provocar a ruptura dos tubos e causar ferimentos graves.

⚠ CUIDADO

- Não bloqueie as paredes e o tecto enquanto o teste de selagem e o abastecimento de gás refrigerante não estiver concluído.
- Para fins de manutenção, a tubagem da unidade exterior não deve ser enterrada.

Depois de ligar os tubos, efectue um teste de estanquicidade.

- (1) Certifique-se de que as válvulas de 3 vias estão fechadas antes de executar um teste de selagem.
- (2) Pressurize gás de azoto a 4,15 MPa para executar o teste de selagem.
- (3) Adicione gás de azoto aos tubos de líquido e aos tubos de gás.
- (4) Verifique todas as ligações por abocardamento e soldadura. Em seguida, verifique se a pressão não diminuiu.
- (5) Compare as pressões depois da pressurização e depois de as ter deixado ficar inalteradas 24 horas e verifique se a pressão não diminuiu.
 - * Quando a temperatura exterior muda 5 °C, a pressão de teste muda para 0,05 MPa. Se a pressão diminuiu, as uniões dos tubos podem ter fugas.
- (6) Caso seja encontrada uma fuga, repare-a imediatamente e volte a executar execute o teste de selagem.
- (7) Depois de concluir o teste de selagem, liberte o gás de azoto das duas válvulas.
- (8) Liberte lentamente o gás de azoto.

3.7. Processo de aspiração

⚠ CUIDADO

- Efectue um teste de fuga de refrigerante (teste de hermeticidade) para verificar se existem fugas utilizando gás de azoto enquanto todas as válvulas da unidade exterior estão fechadas. (Utilize a pressão de teste indicada na placa de identificação.)
- O sistema de refrigerante deve ser purgado com uma bomba de vácuo.
- A pressão do refrigerante pode, por vezes, não subir quando uma válvula fechada é aberta depois de o sistema ser evacuado com uma bomba de vácuo. Isto resulta do encerramento do sistema refrigerante da unidade exterior pela válvula de expansão electrónica. Tal não irá afectar o funcionamento da unidade.
- Se o sistema não for suficientemente evacuado, o seu desempenho será reduzido.
- Utilize um tubo de manómetro e uma mangueira de abastecimento limpos e que tenham sido concebidos especificamente para utilização com o R32 (R410A). A utilização do mesmo equipamento de vácuo com diferentes refrigerantes poderá danificar a bomba de vácuo ou a unidade.
- Não purgue o ar com refrigerantes; em vez disso, utilize uma bomba de vácuo para aspirar o sistema.

A unidade exterior não é abastecida de fábrica com refrigerante para purga do ar.

- (1) Retire a tampa e ligue o tubo de manómetro e a bomba de vácuo à válvula de abastecimento através das mangueiras de serviço.
- (2) Crie vácuo na unidade interior e nos tubos de ligação até que o manómetro indique o valor de -0,1 MPa (-76 cmHg).
- (3) Quando alcançar o valor de -0,1 MPa (-76 cmHg), utilize a bomba de vácuo durante, pelo menos, 60 minutos.
- (4) Remova as mangueiras de serviço e coloque a tampa na válvula de abastecimento adaptando até aos binários de aperto especificados.
- (5) Retire as tampas brancas e abra totalmente as hastas das válvulas de 3 vias utilizando uma chave sextavada [Binário de aperto: 6-7 N·m (60 a 70 kgf·cm)].
- (6) Aperte as tampas brancas das válvulas de 3 vias até ao binário de aperto especificado.

		Binário de aperto
Tampa branca	6,35 mm (1/4 pol.)	20 a 25 N·m (200 a 250 kgf·cm)
	9,52 mm (3/8 pol.)	20 a 25 N·m (200 a 250 kgf·cm)
	12,70 mm (1/2 pol.)	28 a 32 N·m (280 a 320 kgf·cm)
	15,88 mm (5/8 pol.)	30 a 35 N·m (300 a 350 kgf·cm)
	19,05 mm (3/8 pol.)	35 a 40 N·m (350 a 400 kgf·cm)
Tampa da porta de abastecimento		12,5 a 16 N·m (125 a 160 kgf·cm)

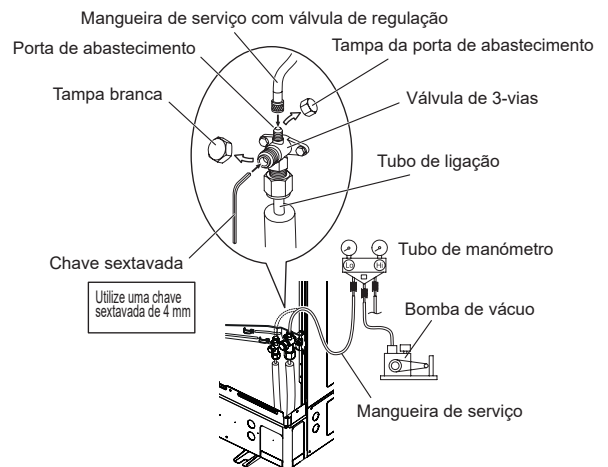

3.8. Abastecimento adicional

⚠ ATENÇÃO

Se for necessário deslocar e reposicionar o aparelho de ar condicionado, não misture outros gases além do refrigerante R32 especificado no ciclo refrigerante. Se entrar ar ou outro gás no ciclo de refrigeração, a pressão no interior do ciclo irá aumentar de forma anormal e provocar rupturas, ferimentos, etc.

Carregue o refrigerante de acordo com as instruções em "2.5. Quantidade de carga adicional".

⚠ CUIDADO

- Após a aspiração do sistema, adicione o refrigerante.
- Não reutilize o refrigerante recuperado.
- Para o abastecimento de refrigerante R32, deve ser sempre utilizada uma balança electrónica (para pesar o refrigerante). Se adicionar mais refrigerante do que a quantidade especificada, provocará uma avaria.
- Certifique-se de que utiliza as ferramentas especiais para o R32 (R410A) de modo a assegurar a resistência à pressão e a evitar a mistura de substâncias impuras.
- Pode ocorrer uma anomalia de funcionamento se as unidades tiverem uma separação superior ao comprimento máximo da tubagem.
- Certifique-se de que volta a fechar a válvula após o abastecimento de refrigerante. Caso contrário, o compressor pode falhar.
- Minimize a libertação de refrigerante para a atmosfera. A libertação em excesso é proibida no termos da lei relativa à recolha e destruição de fréons.

3.9. Instalação eléctrica

⚠ ATENÇÃO

- As ligações eléctricas devem ser realizadas por um indivíduo qualificado de acordo com as especificações.
- Antes de ligar os cabos, certifique-se de que a fonte de alimentação está desligada.
- Nunca toque em componentes eléctricos imediatamente depois de desligar a corrente. Poderá ocorrer um choque eléctrico. Depois de desligar a corrente eléctrica, aguarde sempre 10 minutos ou mais antes de tocar em componentes eléctricos.
- Utilize um circuito de alimentação dedicado. Um circuito eléctrico com uma capacidade de alimentação insuficiente ou uma ligação incorrecta pode provocar um choque eléctrico ou incêndio.
- Instale um disjuntor de fuga à terra. Caso contrário, provocará um choque eléctrico ou incêndio.
- Está instalado um disjuntor nas ligações permanentes. Utilize sempre um circuito que tenha capacidade para fazer disparar todos os pólos da cablagem e com uma distância de isolamento de, pelo menos, 3 mm entre os contactos de cada pólo.
- Utilize cabos de ligação e de alimentação especificados. A utilização inadequada pode provocar um choque eléctrico ou incêndio devido a ligação incorrecta, isolamento insuficiente ou sobretensão.
- Não modifique o cabo de alimentação nem utilize o cabo de extensão ou a ligação de derivação. A utilização inadequada pode provocar um choque eléctrico ou incêndio devido a ligação incorrecta, isolamento insuficiente ou sobretensão.
- Ligue correctamente o cabo do conector ao terminal. Verifique se não é exercida nenhuma força mecânica sobre os cabos ligados aos terminais. A instalação incorrecta pode provocar um incêndio.
- Use terminais redondos e aperte os parafusos dos terminais com os torques especificados, caso contrário, o sobreaquecimento anormal pode ser produzido e possivelmente causará sérios danos no interior da unidade.
- A parte de isolamento do cabo do conector deve ser fixada com o aperta-cabos. Um isolamento danificado pode causar um curto-circuito.
- Prenda os cabos de forma que os cabos não fazem contato com os tubos (especialmente no lado da pressão alta). Não permita que o cabo de alimentação e o cabo de transmissão entrem em contacto com as válvulas (Gás).
- Nunca instale um condensador corrector do factor de potência. Ao invés de corrigir o factor de potência, o condensador pode sobreaquecer.
- Certifique-se de que faz a ligação à terra.
Não ligue fios de terra a um tubo de gás, a um tubo de água, a um pára-raios ou a um fio de terra telefónico.
- A ligação a um tubo de gás pode provocar um incêndio ou explosão se houver fuga de gás.
- A ligação a um tubo de água não é um método eficaz de ligação à terra se o tubo PVC for utilizado.
- A ligação ao fio de terra de um telefone ou a um pára-raios pode provocar um aumento anormal e perigoso na potência eléctrica se atingidos por relâmpagos.
- Uma ligação à terra inadequada pode provocar choques eléctricos.
- Instale firmemente a tampa da caixa eléctrica na unidade. Se o painel de assistência estiver mal instalado pode provocar acidentes graves, tais como choque eléctrico ou incêndio por exposição a pó ou água.
- Não ligue a fonte de alimentação CA à placa de terminais da linha de transmissão. Uma ligação incorrecta pode danificar todo o sistema.

⚠ CUIDADO

- A capacidade da fonte de alimentação principal destina-se ao próprio aparelho de ar condicionado e não prevê a utilização simultânea de outros dispositivos.
- Se a potência eléctrica for inadequada, contacte a companhia de electricidade.
- Instale um disjuntor num local que não esteja exposto a temperaturas elevadas. Se a temperatura em torno do disjuntor for demasiado elevada, a amperagem segundo a qual o disjuntor dispara pode diminuir.
- Quando utilizar um disjuntor de fuga à terra que tenha sido concebido exclusivamente para protecção contra falha de ligação à terra, instale um interruptor com fusível ou um disjuntor.
- Este sistema utiliza um inversor, o que significa que é necessário utilizar um disjuntor de fuga à terra capaz de lidar com corrente harmónica a fim de evitar o funcionamento anormal do próprio disjuntor de fuga à terra.
- Não utilize ligações eléctricas cruzadas para a unidade exterior.
- Se a temperatura em torno do disjuntor for demasiado elevada, a amperagem segundo a qual o disjuntor dispara pode diminuir.
- Quando o quadro eléctrico está instalado no exterior, feche-o à chave para não estar facilmente acessível.
- Inicie as operações de ligação depois de fechar o comutador de derivação e o disjuntor de sobretensão.
- O cabo de ligação entre a unidade interior e a unidade exterior é de 220 V (monofásico) ou de 380 V (trifásico).
- Certifique-se de que não retira o sensor do termistor, etc., da cablagem de alimentação e de ligação. O compressor pode falhar se for utilizado com o sensor removido.
- Não aperte o cabo de alimentação e o cabo de ligação em conjunto.
- Respeite sempre o comprimento máximo do cabo de ligação. Exceder o comprimento máximo pode resultar num funcionamento incorrecto.
- Não inicie o funcionamento enquanto o abastecimento de refrigerante não estiver concluído. O compressor falhará se for utilizado antes de estar concluído o abastecimento da tubagem de refrigerante.
- A electricidade estática existente no corpo humano pode danificar a placa de circuitos impressos de controlo ao manuseá-la para a definição do endereço, etc. Tenha em atenção os seguintes pontos:
Proceda à ligação à terra da unidade interior, da unidade exterior e do equipamento opcional.
Corte a corrente (disjuntor).
Toque na secção de metal (como a secção da caixa de controlo que não está pintada) da unidade interior ou exterior durante mais de 10 segundos. Descarregue a electricidade estática acumulada no corpo.
Nunca toque no terminal ou padrão dos componentes na placa de circuito impresso.
- Tenha cuidado para não gerar uma faísca da forma seguinte devido ao uso de uma refrigerante inflamável.
 - Não retire o fusível enquanto a alimentação estiver ligada.
 - Não desligue a ficha da tomada de parede nem a cablagem enquanto a alimentação estiver ligada.
 - Recomenda-se posicionar a ligação num local elevado. Posicione os cabos de forma a que não fiquem enrolados.
- Confirme o nome de modelo da unidade interior antes de efectuar a ligação. Se a unidade interior não for compatível com o R32, será exibido um sinal de erro e a unidade ficará inoperacional.

3.9.1. Como fazer as ligações aos terminais

■ Cuidados a ter durante a ligação dos fios

- Ao descarnar um fio condutor, deve ser sempre utilizada uma ferramenta especial como, por exemplo, um descarnador de cabos. Se não houver uma ferramenta especial disponível, retire cuidadosamente o revestimento com uma faca, etc.
- (1) Use terminais redondos com mangas isolantes conforme mostrado na figura abaixo para conectar ao bloco de terminais.
 - (2) Fixar os terminais redondos de forma segura nos fios usando uma ferramenta apropriada, de modo que os fios não se soltam.

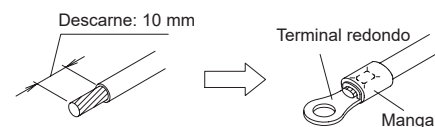

- (3) Utilize os fios especificados, ligue-os correctamente e aperte-os, de forma a não exercerem tensão sobre os terminais.
- (4) Utilize uma chave de parafusos apropriada para apertar os parafusos dos terminais. Não utilize uma chave de fendas demasiado pequena, caso contrário as cabeças dos parafusos poderão ficar danificadas, o que impedirá apertar devidamente os parafusos.
- (5) Os parafusos dos terminais não devem ser demasiadamente apertados, pois podem partir.

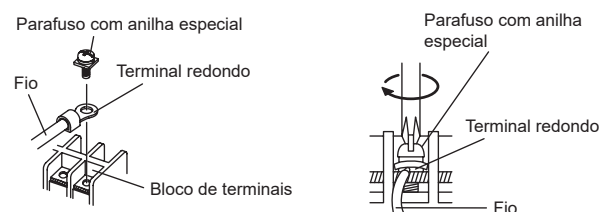

- (6) Consulte na tabela seguinte os binários de aperto dos parafusos dos terminais.

Momento de aperto [N·m (kgf·cm)]	
Parafuso M4	1,2 a 1,8 (12 a 18)
Parafuso M5	2,0 a 3,0 (20 a 30)

3.9.2. Orifícios de extracção para ligação

⚠ CUIDADO

- Tenha cuidado para não deformar ou riscar o painel durante a abertura dos orifícios de extracção.
- Quando os cabos são passados a partir da unidade, pode introduzir uma manga de protecção para a tubagem no orifício de extracção.
- Se não utilizar uma conduta de fios, proteja os fios para evitar que sejam cortados na extremidade do orifício de extracção.
- Recomenda-se a aplicação de tinta antiferrugem na extremidade do orifício de extracção.

- São fornecidos 2 orifícios de extracção com a mesma dimensão nas partes frontal, lateral e posterior.

■ Método de instalação da anilha de um só toque

Fixe a anilha de um só toque (acessório) conforme ilustrado abaixo.

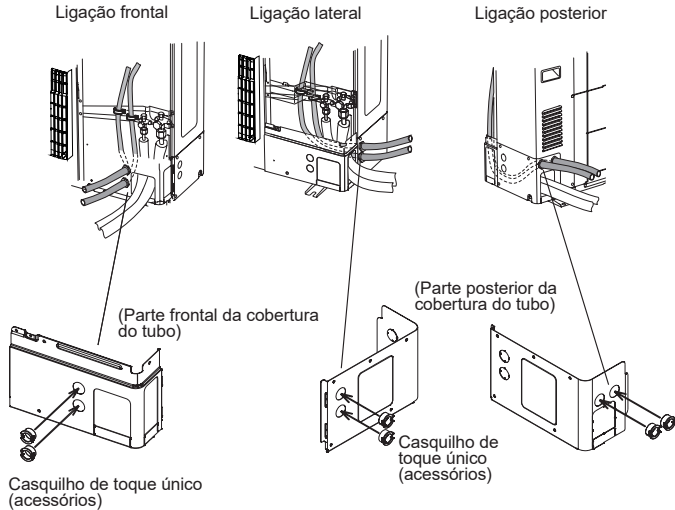

NOTAS: Certifique-se de que o cabo de alimentação e os cabos de ligação não são instalados através do mesmo orifício. Devem ser instalados em dois orifícios separados para evitar danos nos cabos.

3.9.3. Método de ligação

⚠ CUIDADO

Quando ligar o cabo de alimentação, certifique-se de que a fase da fonte de alimentação corresponde à fase da placa de terminais. Se as fases não corresponderem, o compressor irá rodar no sentido contrário e não será possível efectuar a compressão.

■ Diagramas de ligação

Tipo monofásico

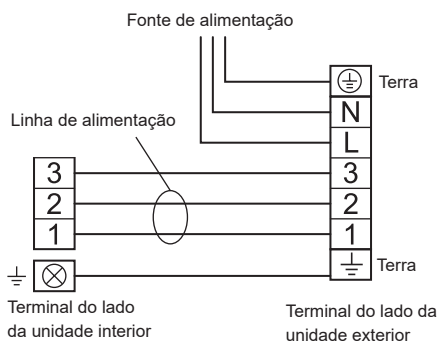

Tipo trifásico

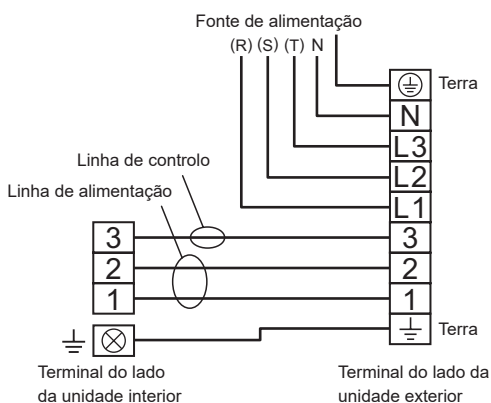

■ Preparação dos cabos

- Mantenha o fio de ligação à terra mais comprido do que os outros fios.

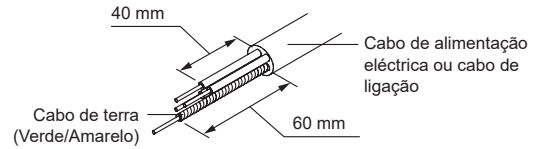

■ Procedimento de ligação

- (1) Retire os parafusos auto-roscentes. (2 locais)
- Retire a tampa de manutenção empurrando para baixo.

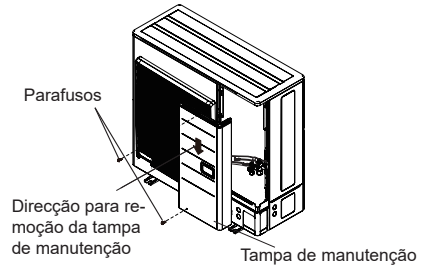

- (2) Ligue o cabo de alimentação e o cabo de ligação ao terminal.
- (3) Aperte o cabo de alimentação e o cabo de ligação com o aperta-cabos.

Tipo monofásico

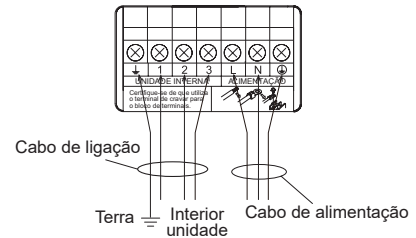
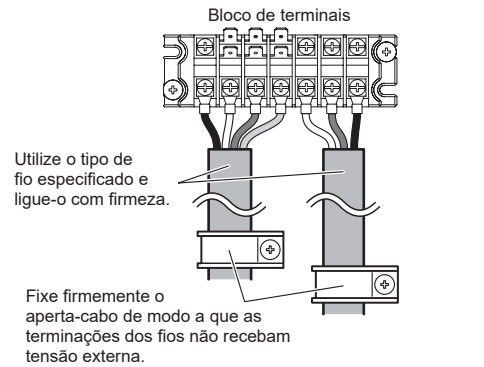

Tipo trifásico

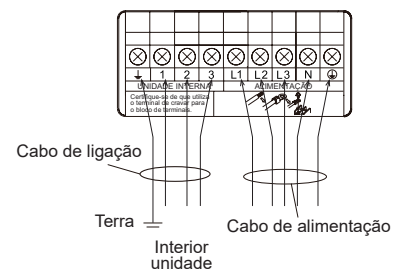
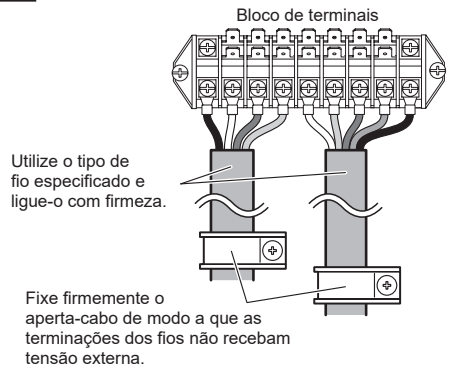

(4) Fixe os cabos com a braçadeira de cabo apertada à base das válvulas.

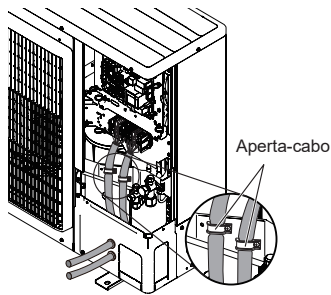

(5) Depois de concluir os trabalhos, volte a colocar a tampa de serviço. Volte a colocar os parafusos autoroscantes. (2 locais)

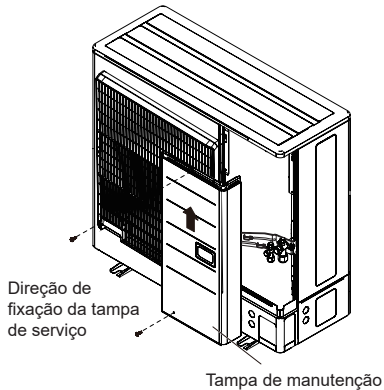

4. TESTE DE FUNCIONAMENTO

4.1. Itens de verificação anteriores à realização do teste de funcionamento

Itens a verificar

<input type="checkbox"/>	A unidade exterior está devidamente instalada?
<input type="checkbox"/>	Realizou a inspeção de fuga de gás? [Unões de ligação de vários tubos (ligação flangeada, soldadura)]
<input type="checkbox"/>	O isolamento térmico foi completamente efectuado? (Tubo de gás, tubo de líquido, extensão da mangueira de drenagem do lado da unidade interior, etc.)
<input type="checkbox"/>	A descarga de água de drenagem decorre sem problemas?
<input type="checkbox"/>	Os cabos estão ligados correctamente?
<input type="checkbox"/>	Os cabos cumprem as especificações?
<input type="checkbox"/>	O fio de terra está corretamente ligado?
<input type="checkbox"/>	Existem obstáculos a bloquear a grelha de sucção e a saída das unidades interior/exterior?
<input type="checkbox"/>	Procedeu ao enchimento da quantidade de refrigerante especificada?
<input type="checkbox"/>	As válvulas de paragem do tubo de gás e do tubo de líquido estão totalmente abertas?
<input type="checkbox"/>	Foi fornecida corrente ao aquecedor do cárter durante mais de 6 horas?

Depois de verificar se todos os itens acima estão em ordem, consulte "4.2. Método de realização do teste de funcionamento" para testar o funcionamento da unidade. Se existirem problemas, corrija-os de imediato e verifique novamente.

4.2. Método de realização do teste de funcionamento

Certifique-se de que configura as definições do teste de funcionamento apenas quando a unidade exterior não está em funcionamento.

- Consoante o estado de comunicação entre as unidades interior e exterior, pode demorar vários minutos para que o sistema comece a funcionar depois de concluídas as definições do teste de funcionamento.
- Uma vez concluídas as definições do teste de funcionamento, as unidades exteriores e as unidades interiores ligadas começam a funcionar. O controlo da temperatura ambiente não será activado durante o funcionamento do teste (funcionamento contínuo).
- Se for ouvido um som de batimento na compressão do líquido do compressor, pare imediatamente a unidade e em seguida ligue o aquecedor do cárter à corrente durante um período de tempo suficiente antes de reiniciar o funcionamento.

Método de definição do teste de funcionamento (pode ser realizado das duas formas descritas em seguida)

- Definir com a configuração do teste de funcionamento (consulte o manual de instalação da unidade interna para detalhes adicionais) disponível no controle remoto.
- Operação de refrigeração e operação de aquecimento pode ser definida usando o botão [SELECT] (seleccionar) (S133) e o botão [ENTER] (introduzir) (S132) disponível na placa da unidade de display. (Certifique-se de que realiza o primeiro teste de funcionamento com a operação de arrefecimento.) Efectue a definição de acordo com o procedimento seguinte.

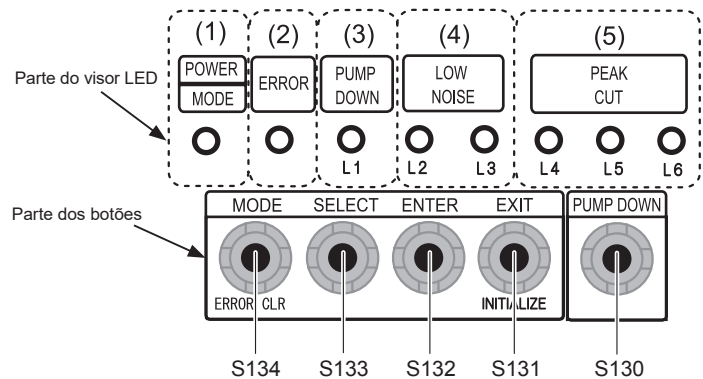

4.2.1. Método de definição na placa da unidade exterior

- (1) Ligue a energia da unidade externa e entrar no modo standby.
"POWER / MODE" (alimentação / modo) display luzes acesas.

POWER / MODE (alimentação / modo)	ERROR (erro)	PUMP DOWN (bomba-gem) (L1)	LOW NOISE (baixo nível de ruído) (L2) (L3)		PEAK CUT (corte do pico) (L4) (L5) (L6)		
●	○	○	○	○	○	○	○

Símbolo "○": Lâmpadas apagadas, "●": Lâmpadas acesas

- (2) Pressione o botão [ENTER] (introduzir) (S132) durante mais de 3 segundos.

POWER / MODE (alimentação / modo)	ERROR (erro)	PUMP DOWN (bomba-gem) (L1)	LOW NOISE (baixo nível de ruído) (L2) (L3)		PEAK CUT (corte do pico) (L4) (L5) (L6)		
Intermitente	○	○	○	Intermitente	○	○	○

Símbolo "○": Lâmpadas apagadas, "●": Lâmpadas acesas

- (3) Pressione o botão [SELECT] (seleccionar) (S133), LED do modo de teste alterna entre Refrigeração e Aquecimento.
Teste no modo de arrefecimento

POWER / MODE (alimentação / modo)	ERROR (erro)	PUMP DOWN (bomba-gem) (L1)	LOW NOISE (baixo nível de ruído) (L2) (L3)		PEAK CUT (corte do pico) (L4) (L5) (L6)		
Intermitente	○	○	○	Intermitente	○	○	○

Símbolo "○": Lâmpadas apagadas, "●": Lâmpadas acesas

Teste no modo de aquecimento

POWER / MODE (alimentação / modo)	ERROR (erro)	PUMP DOWN (bomba-gem) (L1)	LOW NOISE (baixo nível de ruído) (L2) (L3)		PEAK CUT (corte do pico) (L4) (L5) (L6)		
Intermitente	○	○	Intermitente	○	○	○	○

Símbolo "○": Lâmpadas apagadas, "●": Lâmpadas acesas

- (4) Após confirmar o modo de operação, pressione botão [ENTER] (introduzir) (S132). O display muda da seguinte forma, e o ar condicionado inicia a operação.
Teste no modo de arrefecimento

POWER / MODE (alimentação / modo)	ERROR (erro)	PUMP DOWN (bomba-gem) (L1)	LOW NOISE (baixo nível de ruído) (L2) (L3)		PEAK CUT (corte do pico) (L4) (L5) (L6)		
Intermitente	○	○	○	●	○	○	○

Símbolo "○": Lâmpadas apagadas, "●": Lâmpadas acesas

Teste no modo de aquecimento

POWER / MODE (alimentação / modo)	ERROR (erro)	PUMP DOWN (bomba-gem) (L1)	LOW NOISE (baixo nível de ruído) (L2) (L3)		PEAK CUT (corte do pico) (L4) (L5) (L6)		
Intermitente	○	○	●	○	○	○	○

Símbolo "○": Lâmpadas apagadas, "●": Lâmpadas acesas

- (5) Pressione o botão [ENTER] (introduzir) (S132).

O ar condicionado interrompe a operação.

POWER / MODE (alimentação / modo)	ERROR (erro)	PUMP DOWN (bomba-gem) (L1)	LOW NOISE (baixo nível de ruído) (L2) (L3)		PEAK CUT (corte do pico) (L4) (L5) (L6)		
●	○	○	○	○	○	○	○

Símbolo "○": Lâmpadas apagadas, "●": Lâmpadas acesas

4.3. Lista de verificação

Itens a verificar durante o teste de funcionamento.

<input type="checkbox"/> A unidade exterior produz um ruído invulgar ou uma forte vibração?
<input type="checkbox"/> O ar frio ou quente ventilado pela unidade interior corresponde ao modo de funcionamento?
<input type="checkbox"/> Verifique se o LED "ERROR" (erro) está intermitente. Se for, identifique o erro na "10.2. Tabela de verificação de códigos de erro" mais adiante.
<input type="checkbox"/> Utilize a unidade de acordo com o manual de utilização fornecido com a unidade interior e certifique-se de que está a funcionar normalmente.

5. ACABAMENTO

⚠ ATENÇÃO

Instale os tubos com isolamento de forma a que não toquem no compressor.

5.1. Instalação do isolamento

- Instale o material de isolamento depois de realizar o "3.6. Teste de selagem".
- Para evitar condensação e a formação de gotículas de água, instale material de isolamento no tubo de refrigerante. (Fig. A)
- Consulte a tabela para determinar a espessura do material de isolamento.

Seleção do isolamento

[Utilize um material de isolamento com um coeficiente de transmissão térmica igual ou inferior a 0,040 W/(m·K)]

		Espessura mínima do material de isolamento (mm)			
Humidade relativa		≤ 70%	≤ 75%	≤ 80%	≤ 85%
Diâmetro do tubo (mm)	6,35	8	10	13	17
	9,52	9	11	14	18
	12,70	10	12	15	19
	15,88	10	12	16	20
	19,05	10	13	16	21
	22,22	11	13	17	22
	25,40	11	13	17	22

* Quanto a temperatura ambiente e a humidade relativa ultrapassarem os 32 °C (DB) e 85% respectivamente, reforce o isolamento térmico do tubo de refrigerante.

5.2. Enchimento com betume

⚠ ATENÇÃO

Encha os orifícios da tubagem e os orifícios da cablagem com betume (comprados localmente) para evitar quaisquer aberturas (Fig. A). Se animais pequenos como insectos entrarem na unidade externa, pode ocorrer um curto-circuito próximo dos componentes eléctricos no painel de serviço.

- Se a unidade exterior for instalada num nível superior ao da unidade interior, a água que condensou na válvula de 3 vias da unidade exterior pode deslocar-se até à unidade interior. Nesse caso, aplique betume no espaço entre o tubo e o isolamento para evitar a entrada de água nas unidades interiores.

Fig. A

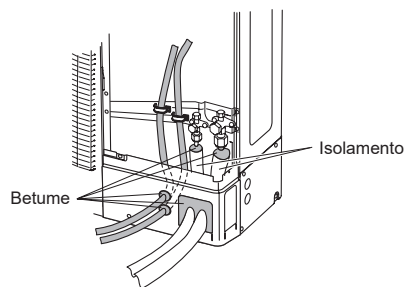

6. COMO UTILIZAR A UNIDADE DE VISUALIZAÇÃO

6.1. Posição da unidade de visualização

⚠ ATENÇÃO

Nunca toque em componentes eléctricos, tais como os blocos de terminais, excepto no botão existente na placa de visualização. Pode causar um acidente grave, como, por exemplo, um choque eléctrico.

⚠ CUIDADO

- Uma vez concluído o abastecimento de refrigerante, certifique-se de que abre a válvula antes de efectuar as definições locais. Caso contrário, o compressor pode falhar.
 - Descarregue toda a electricidade estática que possa existir no seu corpo antes de tocar nos botões de pressão.
- Nunca toque em terminais ou padrões de quaisquer peças da placa de controlo.

• As posições dos botões no painel de comando da unidade exterior são mostradas na figura seguinte.

• É possível ajustar várias definições alterando botões de pressão na placa da unidade exterior.

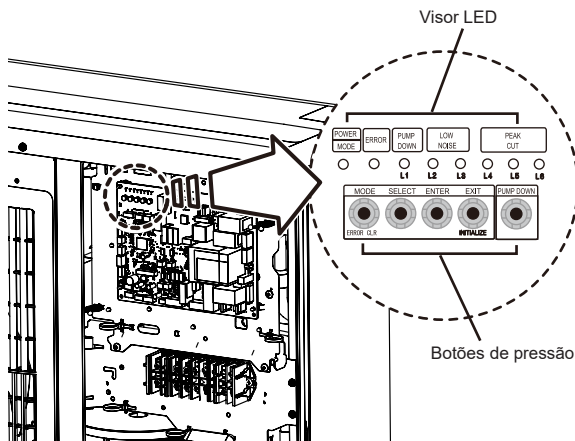

Lâmpada do visor		Função ou método de funcionamento
(1) POWER / MODE (alimentação / modo)	Verde	Acende quando o equipamento está ligado. Fica intermitente para indicar a definição local na unidade exterior ou um código de erro.
(2) ERROR (erro)	Vermelho	Fica intermitente quando o aparelho de ar condicionado está a funcionar incorrectamente.
(3) PUMP DOWN (bombagem) (L1)	Laranja	Acende-se durante a operação de bombagem.
(4) LOW NOISE (baixo ruído) (L2, L3)	Laranja	Luzes ligadas durante o Modo de baixo ruído quando a configuração de local é ativada. (Padrão de iluminação de L2 e L3 indicando Modo de baixo ruído) * Consulte a página 15.
(5) PEAK CUT (corte do pico) (L4, L5, L6)	Laranja	Luzes ligadas durante o Modo de corte de pico quando a configuração de local é ativada. (Padrão de iluminação de L4, L5 e L6 indicando o Modo de corte de pico) * Consulte a página 16.

Botão		Função ou método de funcionamento
S134	MODE (modo)	Permite alternar entre "Definições local" e "Visualização do código de erro".
S133	SELECT (seleccionar)	Permite alternar entre "Definições local" individual e "Visualização do código de erro".
S132	ENTER (introduzir)	Permite alterar "Definições local" e "Visualização do código de erro".
S131	EXIT (sair)	Permite regressar a "Visualizações de estado de funcionamento".
S130	PUMP DOWN (bombagem)	Permite iniciar a operação de bombagem.

6.2. Descrição do visor e dos botões

• Os caracteres impressos do visor LED são indicados abaixo.

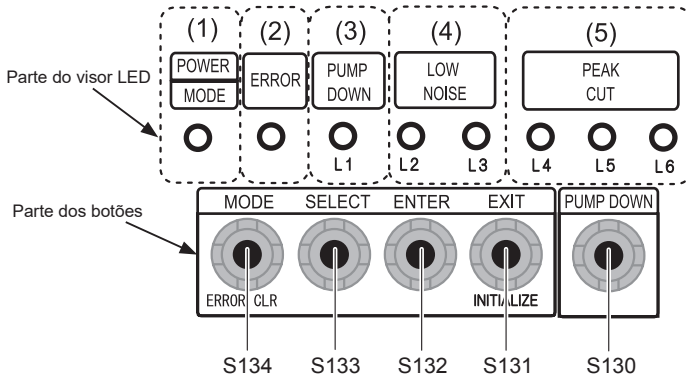

7. DEFINIÇÃO DO CAMPO

⚠ CUIDADO

- Descarregue a electricidade estática do seu corpo antes de definir os comutadores.
- Nunca toque nos terminais ou padrões nas peças montadas na placa.

7.1. Botões de definição do campo

- Retire o painel dianteiro da unidade exterior para aceder à placa de circuito impresso da unidade de visualização.
- A figura abaixo indica os botões da placa de circuito impresso para várias definições e os visores LED.

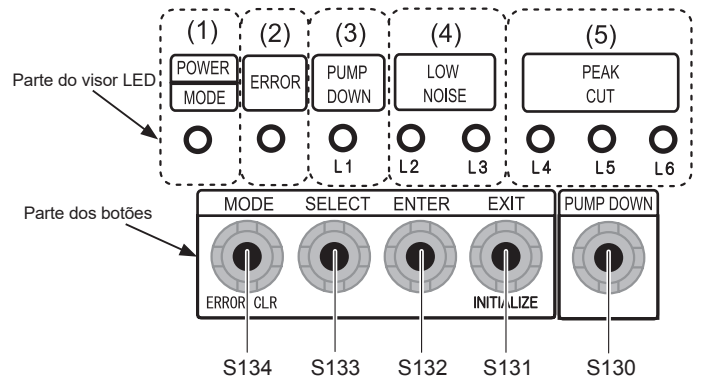

7.2. Definições das funções

- Várias funções podem ser definidas. Seguir o método de definição descrito no 7.2.1. e 7.2.2. para definir conforme a exigência.
- Efectue estas definições quando a unidade interior não estiver a funcionar.

Table. Lista de definições

N.º	Item de definição	Visor LED								Definição de fábrica	Conteúdo	
		POWER / MODE (alimentação / modo)	ERROR (erro)	PUMP DOWN (bombagem) (L1)	LOW NOISE (baixo nível de ruído) (L2) (L3)		PEAK CUT (corte do pico) (L4) (L5) (L6)					
1	Definição do modo de baixo ruído	Nível 1	Intermitente (9 vezes)	○	○	○	●	○	○	●	◆	Se utilizar o "Modo de baixo ruído", o limite do nível de ruído será configurado de forma a que o nível do ruído diminua. O modo dispõe de 2 níveis que podem ser configurados em conformidade. Para ativar o modo, utilize o conector da entrada externa (P580). *Se utilizar este modo, o desempenho da operação de arrefecimento/aquecimento poderá diminuir. *Dependendo das condições de funcionamento, o nível do ruído poderá não diminuir mesmo que o Modo de ruído reduzido esteja activado.
		Nível 2	Intermitente (9 vezes)	○	○	○	●	○	●	○		
2	Definição do modo de corte do pico	Nível 1	Intermitente (9 vezes)	○	○	●	○	○	○	●		O limite de capacidade pode ser seleccionado quando é utilizado o Modo de corte do pico. A seleção do funcionamento pode ser realizada através do conector da entrada externa (PA580). Quanto menor for o nível, maior será o efeito da poupança de energia, mas, em contrapartida, o desempenho de arrefecimento/aquecimento diminui.
		Nível 2	Intermitente (9 vezes)	○	○	●	○	○	●	○		
		Nível 3	Intermitente (9 vezes)	○	○	●	○	○	●	●		
		Nível 4	Intermitente (9 vezes)	○	○	●	○	●	○	○	◆	

Símbolo "○": Lâmpadas apagadas, "●": Lâmpadas acesas

7.2.1. Definição do modo de baixo ruído

- (1) Mude para o "Modo de definição local" premindo o botão [MODE] (modo) (S134) durante 3 segundos ou mais.
- (2) Confirme se a lâmpada [POWER / MODE] (alimentação / modo) pisca 9 vezes e prima o botão [ENTER] (introduzir) (S132).

POWER / MODE (alimentação / modo)	ERROR (erro)	PUMP DOWN (bombagem) (L1)	LOW NOISE (baixo nível de ruído)		PEAK CUT (corte do pico)		
			(L2)	(L3)	(L4)	(L5)	(L6)
Intermitente (9 vezes)	○	○	○	○	○	○	○

Símbolo "○": Lâmpadas apagadas, "●": Lâmpadas acesas, (): Número de intermitências

- (3) Pressione o [SELECT] (seleccionar) botão (S133), e ajuste o display LED conforme mostrado abaixo. (Configuração actual é exibida)

LOW NOISE MODE (baixo ruído)	LOW NOISE (baixo nível de ruído)	
	(L2)	(L3)
○	○	Intermitente

Símbolo "○": Lâmpadas apagadas

- (4) Prima o botão [ENTER] (introduzir) (S132).

LOW NOISE MODE (baixo ruído)	LOW NOISE (baixo nível de ruído)	
	(L2)	(L3)
○	○	●

Símbolo "○": Lâmpadas apagadas, "●": Lâmpadas acesas

- (5) Pressione o [SELECT] (seleccionar) botão (S133), e ajuste o display LED conforme mostrado na figura abaixo.

	PEAK CUT (corte do pico)		
	(L4)	(L5)	(L6)
Nível 1	○	○	Intermitente
Nível 2	○	Intermitente	○

Símbolo "○": Lâmpadas apagadas

O ruído do Nível 2 é inferior ao do Nível 1.

8. ENTRADA E SAÍDA EXTERNAS

8.1. Entrada externa

(6) Prima o botão [ENTER] (introduzir) (S132) para alterá-lo.

	PEAK CUT (corte do pico)		
	(L4)	(L5)	(L6)
Nível 1	○	○	●
Nível 2	○	●	○

Símbolo "○": Lâmpadas apagadas, "●": Lâmpadas acesas

(7) Retornar para "Estado de funcionamento exibe" (funcionamento normal) ao pressionar o [EXIT] (sair) botão (S131).

- Em caso de falta de quantas vezes os botões [SELECT] (seleccionar) e [ENTER] (introduzir) foram pressionados, reiniciar a partir do início do procedimento de operação após o retorno à "Estado de funcionamento exibe" (funcionamento normal) ao pressionar única vez o [EXIT] (sair) botão (S131).

7.2.2. Definição do modo de corte do pico

- Mude para "Modo de definição local" premindo o botão [MODE] (modo) (S134) durante 3 segundos ou mais.
- Confirme se a lâmpada [POWER / MODE] (alimentação / modo) pisca 9 vezes e prima o botão [ENTER] (introduzir) (S132).

POWER / MODE (alimentação / modo)	ERROR (erro)	PUMP DOWN (bomba-gem) (L1)	LOW NOISE (baixo nível de ruído)			PEAK CUT (corte do pico)		
			(L2)	(L3)	(L4)	(L5)	(L6)	
Intermitente (9 vezes)	○	○	○	○	○	○	○	

Símbolo "○": Lâmpadas apagadas, "●": Lâmpadas acesas, (): Número de intermitências

- Pressione o [SELECT] (seleccionar) botão (S133), e ajuste o display LED conforme mostrado abaixo. (Configuração actual é exibida)

PEAK CUT MODE (corte do pico)	LOW NOISE (baixo nível de ruído)	
	(L2)	(L3)
Intermitente	○	○

Símbolo "○": Lâmpadas apagadas

- Prima o botão [ENTER] (introduzir) (S132).

PEAK CUT MODE (corte do pico)	LOW NOISE (baixo nível de ruído)	
	(L2)	(L3)
●	○	○

Símbolo "○": Lâmpadas apagadas, "●": Lâmpadas acesas

- Pressione o [SELECT] (seleccionar) botão (S133), e ajuste o display LED conforme mostrado na figura abaixo.

		PEAK CUT (corte do pico)		
		(L4)	(L5)	(L6)
Nível 1	0% de taxa de entrada nominal	○	○	Intermitente
Nível 2	50% de taxa de entrada nominal	○	Intermitente	○
Nível 3	75% de taxa de entrada nominal	○	Intermitente	Intermitente
Nível 4	100% de taxa de entrada nominal	Intermitente	○	○

Símbolo "○": Lâmpadas apagadas

- Prima o botão [ENTER] (introduzir) (S132) para alterá-lo.

		PEAK CUT (corte do pico)		
		(L4)	(L5)	(L6)
Nível 1	0% de taxa de entrada nominal	○	○	●
Nível 2	50% de taxa de entrada nominal	○	●	○
Nível 3	75% de taxa de entrada nominal	○	●	●
Nível 4	100% de taxa de entrada nominal	●	○	○

Símbolo "○": Lâmpadas apagadas, "●": Lâmpadas acesas

- Retornar para "Estado de funcionamento exibe" (funcionamento normal) ao pressionar o [EXIT] (sair) botão (S131).

- Quando o número pressionado é perdido durante a operação, reiniciar a partir do início do procedimento de operação após o retorno à "Estado de funcionamento exibe" (funcionamento normal) ao pressionar única vez o [EXIT] (sair) botão.

8. ENTRADA E SAÍDA EXTERNAS

8.1. Entrada externa

8.1.1. Ligação do conector

A activação/desactivação das funções "Modo de baixo ruído" e "Modo de corte do pico" pode ser efectuada com um dispositivo de campo exterior.

Durante a instalação do cabo de ligação, deve ser utilizada a peça especificada (peças opcionais).

Consulte a secção 7.2. "Tabela. Lista de definições" para a função pretendida. A função tem de ser definida para que a entrada exterior funcione.

Entrada	Conector
Modo de baixo ruído	P580
Modo de corte do pico	PA580

* Mantenha uma distância de 10 m (33 pés) entre a placa de circuito impresso e a unidade ligada.

* Capacidade de contacto: 24 V CC ou mais, 10 mA ou mais.

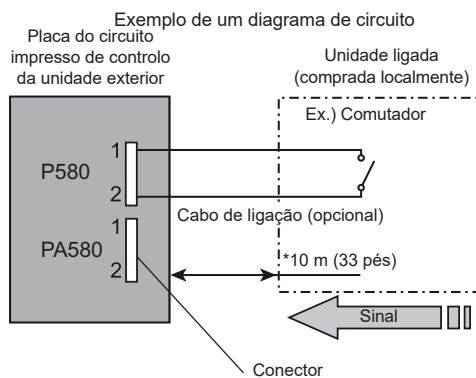

8.1.2. Modo de baixo ruído (P580)

- Esse recurso reduz o ruído de funcionamento da unidade externa a partir do som normal. O ar condicionado está definido para o Modo de baixo ruído, ao fechar a entrada de contacto de um temporizador comercial ou comutador de Ligar/Desligar para um conector na parte externa da placa de controlo PC.

* O desempenho pode diminuir consoante as condições da temperatura exterior, etc.

* Defina o nível de "Modo de baixo ruído"; consulte "7.2. Definições das funções".

Sinal de entrada ...Lig.: Modo de baixo ruído

...Deslig.: Funcionamento normal

Sinal de entrada

Lig.

Deslig.

Modo de baixo ruído

Lig.

Deslig.

8.1.3. Modo de corte do pico (PA580)

- A operação que suprimiu o valor actual pode ser realizada através da unidade ligada. O aparelho de ar condicionado é definido para o modo de corte do pico utilizando a entrada de contacto de um comutador Ligar/Desligar comercial na placa do circuito impresso de controlo exterior.

* Defina o nível de "Modo de corte de pico"; consulte "7.2. Definições das funções".

Sinal de entrada ...Lig.: Modo de corte do pico

...Deslig.: Funcionamento normal

Sinal de entrada

Lig.

Deslig.

Modo de corte do pico

Lig.

Deslig.

8.2. Saída externa

8.2.1. Ligação do conector

Durante a instalação do cabo de ligação, deve ser utilizada a peça especificada (peças opcionais).

Saída	Conector
Estado do erro	P590
Estado do compressor	PA590

* Mantenha uma distância de 10 m (33 pés) entre a placa de circuito impresso e a unidade ligada.

Carga

- Carga: recomenda-se 50mA CC ou menos

Exemplo de um diagrama de circuito

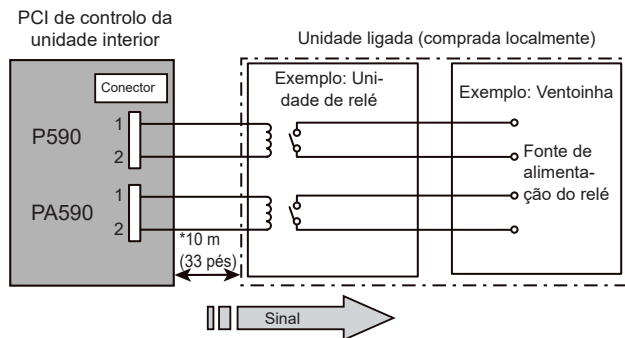

8.2.2. Saída de estado do erro (P590)

É emitido um sinal de estado do erro do ar condicionado quando ocorre uma avaria.

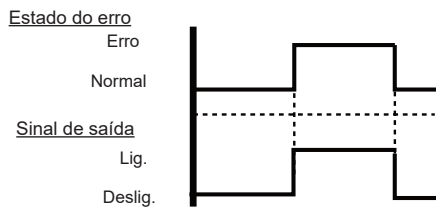

8.2.3. Saída de estado do compressor (PA590)

É emitido um sinal de estado do funcionamento do compressor quando o compressor está a funcionar.

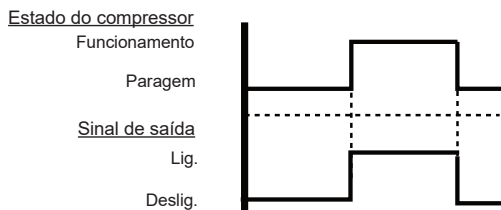

9. PUMP DOWN (bombagem)

⚠ ATENÇÃO

- Nunca toque em componentes eléctricos, tais como os blocos de terminais, excepto no botão existente na placa de visualização. Pode causar um acidente grave, como, por exemplo, um choque eléctrico.
- Durante a operação de bombeamento, verifique se o compressor é desligado antes de remover a tubagem de refrigeração.

Não retire o tubo de ligação enquanto o compressor estiver a funcionar com a válvula de 2 ou 3 vias aberta. Se o fizer, pode provocar uma pressão anormal no ciclo de refrigeração, dando origem a ruptura e ferimentos.

⚠ CUIDADO

- Execute a operação de bombagem antes de desligar qualquer tubo de refrigerante ou cabo eléctrico.
- Se não foi possível efectuar a bombagem, recolha o refrigerante a partir da porta de serviço ou da válvula de 3 vias.
- No caso da instalação de um sistema de grupo, não desligue a alimentação enquanto a operação de bombagem não estiver concluída em todas as unidades exteriores.

(A instalação de um sistema de grupo encontra-se descrita em "MÉTODOS DE INSTALAÇÃO ESPECIAIS", no manual de instalação da unidade interior.)

- Operar o botão [PUMP DOWN] (bombagem) (S130) na placa do display de acordo com o procedimento seguinte.

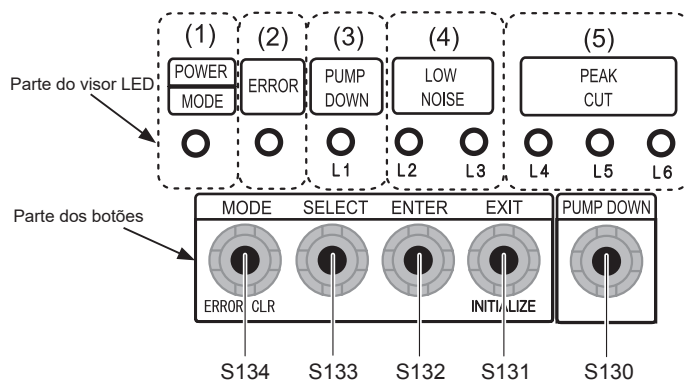
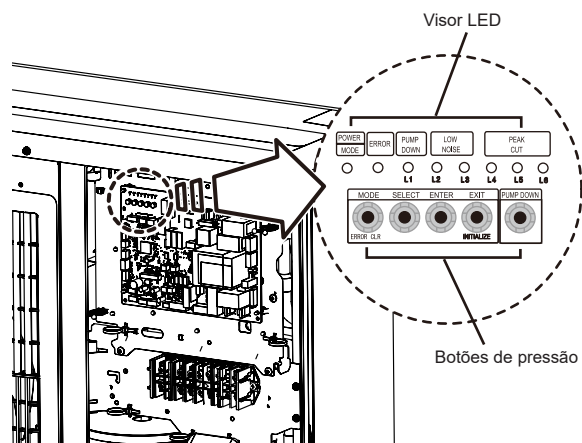

9.1. Preparação para a bombagem

- Confirme se a alimentação está desligada e, em seguida, abra o painel de serviço.

9.2. Procedimento de bombagem

- (1) Verifique se as válvulas de 3 vias (tanto do lado do líquido como do lado do gás) estão abertas.
- (2) Ligue a alimentação.

POWER / MODE (alimentação / modo)	ERROR (erro)	PUMP DOWN (bombagem) (L1)	LOW NOISE (baixo nível de ruído)		PEAK CUT (corte do pico)		
			(L2)	(L3)	(L4)	(L5)	(L6)
●	○	○	○	○	○	○	○

Símbolo "○": Lâmpadas apagadas, "●": Lâmpadas acesas

- (3) Pressione o botão [PUMP DOWN] (bombagem) (S130) durante 3 segundos ou mais depois de 3 minutos após a alimentação ligada.

POWER / MODE (alimentação / modo)	ERROR (erro)	PUMP DOWN (bombagem) (L1)	LOW NOISE (baixo nível de ruído)		PEAK CUT (corte do pico)		
			(L2)	(L3)	(L4)	(L5)	(L6)
●	○	●	○	○	●	●	●

Símbolo "○": Lâmpadas apagadas, "●": Lâmpadas acesas

O visor LED acende, conforme indicado na tabela anterior, e as ventoinhas e o compressor começam a trabalhar.

- Se o botão [PUMP DOWN] (bombagem) (S130) for pressionado enquanto o compressor está em funcionamento, o compressor irá parar, em seguida, recomeçar em aproximadamente 3 minutos.

- (4) O visor LED muda, conforme o indicado abaixo, cerca de 3 minutos depois de o compressor começar trabalhar. Feche totalmente a válvula de 3 vias do lado do tubo de líquido nesta fase.

POWER / MODE (alimentação / modo)	ERROR (erro)	PUMP DOWN (bombagem) (L1)	LOW NOISE (baixo nível de ruído)		PEAK CUT (corte do pico)		
			(L2)	(L3)	(L4)	(L5)	(L6)
●	○	●	○	○	○	●	●

Símbolo "○": Lâmpadas apagadas, "●": Lâmpadas acesas

- Se a válvula do lado do tubo de líquido não for fechada, não será possível realizar a operação de bombagem.

- (5) Quando o visor LED mudar, conforme o indicado na tabela seguinte, feche firmemente a válvula de 3 vias do lado do tubo de gás.

POWER / MODE (alimentação / modo)	ERROR (erro)	PUMP DOWN (bombagem) (L1)	LOW NOISE (baixo nível de ruído)		PEAK CUT (corte do pico)		
			(L2)	(L3)	(L4)	(L5)	(L6)
●	○	●	○	○	○	○	●

Símbolo "○": Lâmpadas apagadas, "●": Lâmpadas acesas

- Se a válvula do lado do tubo de gás não for fechada, poderá entrar refrigerante na tubagem depois de o compressor parar.

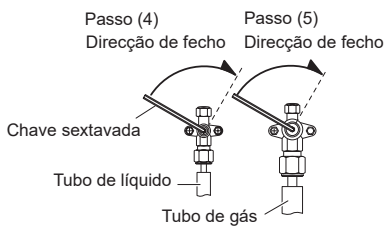

- (6) O visor LED muda passado 1 minuto, conforme o indicado na tabela.

POWER / MODE (alimentação / modo)	ERROR (erro)	PUMP DOWN (bombagem) (L1)	LOW NOISE (baixo nível de ruído)		PEAK CUT (corte do pico)		
			(L2)	(L3)	(L4)	(L5)	(L6)
●	○	●	○	○	○	○	○

Símbolo "○": Lâmpadas apagadas, "●": Lâmpadas acesas

As ventoinhas e o compressor param automaticamente.

- Se a bombagem for concluída com êxito (é apresentado o visor LED acima), a unidade exterior permanece parada até que alimentação seja desligada.

- (7) Desligue a alimentação.

POWER / MODE (alimentação / modo)	ERROR (erro)	PUMP DOWN (bombagem) (L1)	LOW NOISE (baixo nível de ruído)		PEAK CUT (corte do pico)		
			(L2)	(L3)	(L4)	(L5)	(L6)
○	○	○	○	○	○	○	○

Símbolo "○": Lâmpadas apagadas

A operação de bombagem está concluída.

NOTAS:

- Para interromper a bomba para baixo, pressione o botão [PUMP DOWN] (bombagem) (S130) novamente.
- Para iniciar novamente a operação de bombagem depois de o compressor parar automaticamente devido a um erro, desligue a alimentação e abra as válvulas de 3 vias. Aguarde 3 minutos, ligue a alimentação e inicie novamente a operação de bombagem.
- Ao iniciar o funcionamento após a conclusão da bomba para baixo, desligue a energia, e em seguida, abra as válvulas de 3 vias. Aguarde 3 minutos, ligue a energia e realize um teste de funcionamento no modo de operação de refrigeração.
- Se ocorrer um erro, recupere o refrigerante a partir da porta de serviço.

10. CÓDIGOS DE ERRO

Você pode determinar o estado de funcionamento pela iluminação acesa e piscando, no display LED.

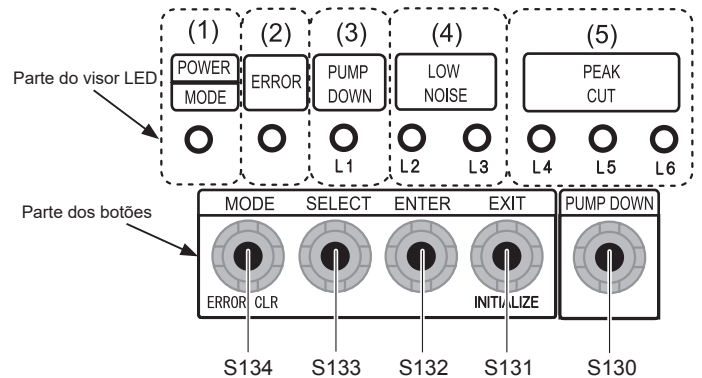

10.1. Modo de visualização de erros

Visualização quando ocorre um erro.

POWER / MODE (alimentação / modo)	ERROR (erro)	PUMP DOWN (bomba- gem) (L1)	LOW NOISE (baixo nível de ruído)		PEAK CUT (corte do pico)		
			(L2)	(L3)	(L4)	(L5)	(L6)
●	Intermitente (alta veloci- dade)	○	○	○	○	○	○

Símbolo "○": Lâmpadas apagadas, "●": Lâmpadas acesas

- (1) Verifique se o LED "ERROR" (erro) pisca, em seguida, pressione um vez botão [ENTER] (introduzir) (S132).

10.2. Tabela de verificação de códigos de erro

DESCRIÇÃO	OBSERVAÇÃO	Visor LED							
		POWER / MODE (alimentação / modo)	ERROR (erro)	PUMP DOWN (bombagem) (L1)	LOW NOISE (baixo nível de ruído) (L2) (L3)		PEAK CUT (corte do pico) (L4) (L5) (L6)		
Erro de comunicação série	Erro de transferência de avanço série imediatamente após o funcionamento	Intermitente (2 vezes)	●	Intermitente (1 vez)	Intermitente (1 vez)	○	○	●	●
	Erro de transferência de avanço série durante o funcionamento	Intermitente (2 vezes)	●	Intermitente (1 vez)	Intermitente (1 vez)	○	●	○	○
Erro de capacidade da unidade interior	Erro de capacidade da unidade interior	Intermitente (2 vezes)	●	Intermitente (2 vezes)	Intermitente (2 vezes)	○	○	○	●
Erro da unidade interior	Erro da unidade interior	Intermitente (2 vezes)	●	Intermitente (5 vezes)	Intermitente (15 vezes)	○	○	○	●
Erro da placa de circuito impresso principal da unidade exterior	Erro de informação do modelo de placa de circuito impresso da unidade exterior	Intermitente (2 vezes)	●	Intermitente (6 vezes)	Intermitente (2 vezes)	○	○	○	●
Erro da placa de circuito impresso do inversor	Erro do inversor	Intermitente (2 vezes)	●	Intermitente (6 vezes)	Intermitente (3 vezes)	○	○	○	●
Erro de IPM	Erro do terminal de disparo L	Intermitente (2 vezes)	●	Intermitente (6 vezes)	Intermitente (5 vezes)	○	○	●	●
Erro do sensor de temperatura de descarga	Erro do sensor de temperatura de descarga 1	Intermitente (2 vezes)	●	Intermitente (7 vezes)	Intermitente (1 vez)	○	○	○	●
Erro do sensor de temperatura do compressor	Erro do sensor de temperatura do compressor 1	Intermitente (2 vezes)	●	Intermitente (7 vezes)	Intermitente (2 vezes)	○	○	○	●
Erro do sensor do permutador de calor da unidade exterior	Erro do sensor de temperatura intermédia do permutador de calor	Intermitente (2 vezes)	●	Intermitente (7 vezes)	Intermitente (3 vezes)	○	○	●	○
	Erro do sensor de temperatura do líquido do permutador de calor da unidade exterior	Intermitente (2 vezes)	●	Intermitente (7 vezes)	Intermitente (3 vezes)	○	○	●	●
Erro do sensor de temperatura exterior	Erro do sensor de temperatura exterior	Intermitente (2 vezes)	●	Intermitente (7 vezes)	Intermitente (4 vezes)	○	○	○	●
Erro do sensor de temperatura do dissipador de calor	Erro do sensor de temperatura do dissipador de calor	Intermitente (2 vezes)	●	Intermitente (7 vezes)	Intermitente (7 vezes)	○	○	○	●
Erro do sensor de corrente	Erro do sensor de corrente 1 (paragem permanente)	Intermitente (2 vezes)	●	Intermitente (8 vezes)	Intermitente (4 vezes)	○	○	○	●
Erro do sensor de pressão	Erro do comutador de pressão 1	Intermitente (2 vezes)	●	Intermitente (8 vezes)	Intermitente (6 vezes)	○	●	○	○
	Erro do sensor de pressão	Intermitente (2 vezes)	●	Intermitente (8 vezes)	Intermitente (6 vezes)	○	●	●	○
Detecção de disparo	Detecção de disparo	Intermitente (2 vezes)	●	Intermitente (9 vezes)	Intermitente (4 vezes)	○	○	○	●
Erro de controlo do motor do compressor	Erro de detecção da posição do rotor (paragem permanente)	Intermitente (2 vezes)	●	Intermitente (9 vezes)	Intermitente (5 vezes)	○	○	○	●
Erro do motor da ventoinha da unidade exterior 1	Erro de motor do ventilador 1 (permanentemente parado)	Intermitente (2 vezes)	●	Intermitente (9 vezes)	Intermitente (7 vezes)	○	○	●	○
Erro do motor da ventoinha da unidade exterior 2	Erro de motor do ventilador 2 (permanentemente parado)	Intermitente (2 vezes)	●	Intermitente (9 vezes)	Intermitente (8 vezes)	○	○	●	○
Erro da válvula de 4 vias	Erro da válvula de 4 vias	Intermitente (2 vezes)	●	Intermitente (9 vezes)	Intermitente (9 vezes)	○	○	○	●
Erro da temperatura de descarga 1	Erro da temperatura de descarga 1	Intermitente (2 vezes)	●	Intermitente (10 vezes)	Intermitente (1 vez)	○	○	○	●
Erro da temperatura do compressor	Erro da temperatura do compressor 1	Intermitente (2 vezes)	●	Intermitente (10 vezes)	Intermitente (3 vezes)	○	○	○	●
Erro de pressão 2	Erro de pressão baixa	Intermitente (2 vezes)	●	Intermitente (10 vezes)	Intermitente (5 vezes)	○	○	○	●
Erro de IPM	Erro de temp.	Intermitente (2 vezes)	●	Intermitente (6 vezes)	Intermitente (5 vezes)	○	○	○	●
Erro de temp. do dissipador de calor	Erro de temp. do dissipador de calor	Intermitente (2 vezes)	●	Intermitente (10 vezes)	Intermitente (11 vezes)	○	○	●	●

Símbolo "○": Lâmpadas apagadas, "●": Lâmpadas acesas